

TRƯỜNG ĐH NGOẠI NGỮ - ĐHQGHN  
TRƯỜNG TRUNG HỌC CƠ SỞ NGOẠI NGỮ



# 30 ĐỀ ĐÁNH GIÁ NĂNG LỰC ÔN THI LỚP 6 (LƯU HÀNH NỘI BỘ)

KHTN-TOÁN; KHXH-TIẾNG VIỆT; TIẾNG ANH



HÀ NỘI, 2022

## ĐỀ 01

### I. TRẮC NGHIỆM

**Câu 1.** Kết quả của phép tính  $\frac{3}{2} + 1\frac{2}{4} + 2,5$  là

- A.  $4\frac{1}{2}$                       B. 5                      C.  $\frac{11}{2}$                       D. 6,5

**Câu 2.** Cho hình thang với chiều cao bằng 8cm và bằng trung bình cộng của hai đáy. Diện tích hình thang đó là

- A.  $8cm^2$                       B.  $16cm^2$                       C.  $32cm^2$                       D.  $64cm^2$

**Câu 3.** Một bartender (người pha chế đồ uống) đang pha một ly cocktail. Anh ấy cho 2 viên đá hình lập phương, mỗi viên có độ dài cạnh 3cm, vào trong một cái ly có thể tích  $180cm^3$  rồi đổ đầy ly bằng cocktail. Thể tích của phần cocktail được đổ vào là

- A.  $27cm^3$                       B.  $54cm^3$                       C.  $126cm^3$                       D.  $153cm^3$

**Câu 4.** Hằng ngày, anh Minh lái xe đi làm với vận tốc  $40km/giờ$ . Hôm nay anh Minh đi tàu điện với vận tốc  $60km/giờ$  nên đến cơ quan sớm hơn mọi ngày 16 phút. Độ dài quãng đường từ nhà anh Minh đến cơ quan là

- A. 24km                      B. 32km                      C. 40km                      D. 48km

**Câu 5.** Việt Anh có số bi bằng  $\frac{3}{4}$  số bi của Huy. Biết rằng nếu Huy cho Việt Anh 4 viên bi thì Việt Anh sẽ có số bi bằng  $\frac{7}{8}$  số bi của Huy. Ban đầu, Huy có số viên bi là

- A. 30 viên bi                      B. 48 viên bi                      C. 52 viên bi                      D. 60 viên bi

**Câu 6.** Trong các đáp án dưới đây, đáp án nào đúng?

- A. Nhôm là chất không dẫn điện.                      C. Đồng là chất dẫn điện kém.  
B. Nước ở ao hồ không dẫn điện.                      D. Kim loại dẫn điện tốt.

**Câu 7.** Rót nước vào một cốc sứ rồi lấy nắp đậy lại, sau một thời gian mở cốc ra ta thấy các giọt nước đọng trên nắp cốc. Trong hiện tượng này đã xảy ra các quá trình chuyển thể nào dưới đây?

- A. Bay hơi và ngưng tụ                      C. Nóng chảy và đông đặc  
B. Bay hơi và nóng chảy                      D. Bay hơi và đông đặc

**Câu 8.** Vai trò của hệ tuần hoàn là

- A. giúp cơ thể trao đổi khí.  
B. tiêu hoá và hấp thụ dinh dưỡng từ thức ăn.  
C. vận chuyển chất dinh dưỡng đến các cơ quan.  
D. điều khiển các hoạt động của cơ thể.

**Câu 9.** Với trẻ em mắc bệnh về mắt, các bác sĩ thường khuyên cha mẹ nên bổ sung thêm đồ ăn có nhiều

- A. vitamin A                      B. vitamin C                      C. vitamin D                      D. vitamin B

**Câu 10.** Trong điều kiện thời tiết giá lạnh, khi gieo hạt người ta thường che chắn bằng nilon hoặc phủ rơm rạ với mục đích

- A. tăng độ thoáng khí cho đất.  
B. tăng độ ẩm để giúp hạt giống tích thêm nước.  
C. tăng nhiệt độ giúp hạt giống nảy mầm.  
D. giảm ánh sáng để tránh thiêu đốt hạt giống.

## II. TỰ LUẬN

Ba kho thóc Nghệ An, Quảng Bình, Quảng Trị chứa tất cả 180 tấn thóc. Mùa lũ vừa rồi, cả ba kho cùng chuyển đi một số gạo của mình để ủng hộ nạn nhân của bão lũ. Kho Nghệ An chuyển đi  $\frac{1}{3}$  số thóc, kho Quảng Bình chuyển đi  $\frac{1}{2}$  số thóc; kho Quảng Trị chuyển đi  $\frac{3}{5}$  số thóc. Biết rằng số thóc còn lại ở mỗi kho bằng nhau, hỏi sau khi chuyển gạo đi, kho Quảng Trị còn lại bao nhiêu tấn thóc?

I. TRẮC NGHIỆM

Câu 1. Huy ăn  $\frac{1}{10}$  chiếc bánh pizza, sau đó chia đều  $\frac{1}{3}$  phần bánh còn lại cho bốn người bạn của anh ấy. Phần số thể hiện số phần bánh mỗi người bạn của Huy nhận được là

- A.  $\frac{1}{12}$                       B.  $\frac{3}{10}$                       C.  $\frac{3}{40}$                       D.  $\frac{9}{40}$

Câu 2. Hai lần tuổi cô hơn tổng số tuổi của hai cô cháu là 22 tuổi. Hiệu số tuổi của hai cô cháu hơn tuổi cháu là 8 tuổi. Số tuổi của cô là

- A. 40 tuổi                      B. 36 tuổi                      C. 22 tuổi                      D. 14 tuổi

Câu 3. Tỉ số giữa số học sinh nữ và số học sinh nam một trường là  $\frac{5}{4}$ . Nếu nhận 30 học sinh nữ từ trường khác đến thì tỉ số giữa số học sinh nữ và số học sinh nam trở thành  $\frac{21}{16}$ . Số học sinh nữ của trường ban đầu là

- A. 480 học sinh              B. 540 học sinh              C. 600 học sinh              D. 660 học sinh

Câu 4. Một bể cá hình lập phương có cạnh 30cm đã sử dụng 50% thể tích bể để chứa nước. Một lượng nước bị bốc hơi làm mực nước trong bể giảm đi 80mm. Thể tích lượng nước còn lại trong bể là

- A.  $6300\text{cm}^3$               B.  $7200\text{cm}^3$               C.  $8100\text{cm}^3$               D.  $13500\text{cm}^3$

Câu 5. Trong hình vẽ, MNPQ và IPHK là hai hình vuông. Biết  $IK = 18\text{cm}$ , diện tích tam giác MIH là

- A.  $324\text{cm}^2$                       C.  $192\text{cm}^2$   
 B.  $216\text{cm}^2$                       D.  $162\text{cm}^2$

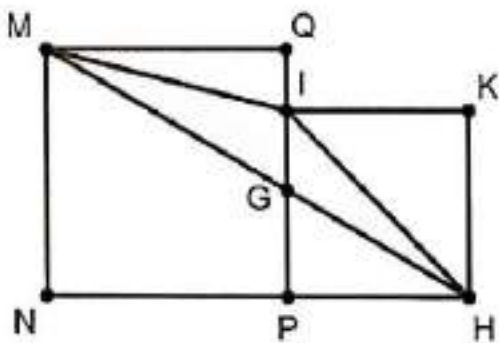

Câu 6. Con đường **KHÔNG** làm lây nhiễm virus

HIV là

- A. lây từ mẹ sang con trong thai kì, khi sinh (dịch ối, dịch tử cung...), hoặc khi cho con bú.
- B. lây truyền qua máu khi sử dụng chung bơm kim tiêm với người tiêm chích ma túy.
- C. lây qua đường tình dục khi tiếp xúc với các dịch thể (máu, dịch tiết sinh dục) nhiễm HIV.
- D. lây qua vật trung gian truyền bệnh là muỗi khi chúng chứa máu của người nhiễm HIV.

Câu 7. Cho chuỗi thức ăn sau đây: Lúa → Chuột đồng → Rắn hổ mang → Diều hâu. Khẳng định đúng là

- A. chuột đồng là sinh vật sản xuất.
- B. lượng rắn hổ mang tăng thì số lượng diều hâu giảm.
- C. tiêu diệt bớt diều hâu sẽ làm giảm số lượng chuột đồng.
- D. rắn hổ mang là sinh vật tiêu thụ bậc 1.

**Câu 8.** Dấu hiệu bắt đầu tuổi dậy thì ở cả con trai và con gái là

- A. xuất hiện kinh nguyệt.
- B. vỡ giọng.
- C. xuất hiện mộng tinh.
- D. lông xuất hiện ở cơ quan sinh dục.

**Câu 9.** Tính chất nào dưới đây **KHÔNG** phải là tính chất của cao su?

- A. Đàn hồi tốt
- B. Tan trong nước
- C. Không dẫn điện
- D. Tan trong xăng, dầu

**Câu 10.** Vì sao khi đun bếp củi, người ta thường cời rỗng tro trong bếp ra?

- A. Để không khí bên ngoài lùa vào, cung cấp Nitơ duy trì sự cháy.
- B. Để hạn chế khí Cacbonic do tro bếp tạo ra.
- C. Để luồng không khí có thể lưu thông, cung cấp Oxi duy trì sự cháy.
- D. Để gió không lùa vào làm tắt ngọn lửa.

## II. TỰ LUẬN

Quãng đường AB dài 90km. Cùng một thời điểm, hai xe đi ngược chiều nhau từ hai đầu A và B sau 2 giờ 30 phút thì chúng gặp nhau. Nếu vận tốc xe đi từ B tăng thêm 4km/giờ thì hai xe sẽ gặp nhau ở chính giữa quãng đường AB. Tính vận tốc mỗi xe lúc đầu.

I. TRẮC NGHIỆM

**Câu 1.** Trong hộp có 6 viên bi trắng, 7 viên bi đỏ và 8 viên bi xanh có kích thước giống hệt nhau. Không nhìn vào hộp, số viên bi ít nhất cần bốc ra để chắc chắn trong các viên bi lấy ra có đủ 3 màu là

- A. 20                      B. 18                      C. 16                      D. 14

**Câu 2.** Hoa có 36 hình lập phương nhỏ có cạnh 2cm. Hoa dùng một số hình lập phương trong số đó xếp thành một hình lập phương có thể tích lớn nhất. Diện tích toàn phần của hình lập phương lớn nhất có thể là

- A.  $192\text{cm}^2$               B.  $216\text{cm}^2$               C.  $684\text{cm}^2$               D.  $864\text{cm}^2$

**Câu 3.** Hai vòi nước cùng chảy vào một cái bể cạn thì sau 6 giờ sẽ đầy bể. Người ta mở vòi thứ nhất chảy trong 4 giờ thì được một nửa bể. Sau đó, người ta khóa vòi thứ nhất và mở vòi thứ hai. Thời gian vòi thứ hai tiếp tục chảy đến khi đầy bể là

- A. 8 giờ                      B. 12 giờ                      C. 16 giờ                      D. 24 giờ

**Câu 4.** Có hai tấm kính hình chữ nhật. Chiều rộng của mỗi tấm kính bằng  $\frac{1}{2}$  chiều dài của tấm kính đó, và chiều dài của tấm kính nhỏ đúng bằng chiều rộng của tấm kính lớn. Ghép hai tấm kính sát vào nhau và đặt lên bàn có diện tích  $90\text{dm}^2$  thì vừa khít. Vậy số đo chiều dài của tấm kính lớn là

- A. 3dm                      B. 6dm                      C. 10dm                      D. 12dm

**Câu 5.** Một người đi xe đạp từ A đến B với vận tốc  $12\text{km/giờ}$ . Khi từ B trở về A, lúc đầu, người ấy cũng đi với vận tốc  $12\text{km/giờ}$ . Sau khi đi được 5km, người ấy tăng vận tốc lên  $15\text{km/giờ}$ . Vì vậy, thời gian về ít hơn thời gian đi là 24 phút. Chiều dài quãng đường AB là

- A. 29km                      B. 25km                      C. 24km                      D. 20km

**Câu 6.** Để bảo vệ môi trường, chúng ta nên hạn chế sử dụng nguồn năng lượng nào dưới đây?

- A. Năng lượng mặt trời                      C. Năng lượng gió  
B. Năng lượng khí đốt                      D. Năng lượng nước chảy

**Câu 7.** Chất khí chiếm tỉ lệ cao nhất trong các thành phần của không khí là

- A. Nitơ                      C. Hidro  
B. Oxi                      D. Cacbonic

**Câu 8.** Trong các trường hợp sau đây, trường hợp nào là sự biến đổi vật lí?

- A. Một viên nước đá bị tan chảy khi để ngoài trời nắng.  
B. Đun nóng đường để làm kẹo dẻo.  
C. Thanh sắt để ngoài môi trường ẩm ướt bị gỉ.  
D. Cho vôi sống vào nước thành vôi tôi.

**Câu 9.** Hiện tượng xuất hiện mụn trứng cá ở tuổi dậy thì chủ yếu là do sự tăng cường hoạt động của

A. hệ hô hấp

C. hệ tuần hoàn

B. hệ bài tiết

D. hệ sinh dục

**Câu 10.** Các nhà khoa học khuyên **KHÔNG** nên để nhiều cây cối ở trong phòng ngủ kín vì

A. vào ban đêm, cây hô hấp mạnh nên cơ thể sẽ thấy mệt mỏi vì thiếu oxy.

B. vào ban đêm, cây tiết ra các chất độc ảnh hưởng hệ thần kinh.

C. vào ban đêm, cây thải ra khí hidro dễ khiến cơ thể trở nên mệt mỏi và khó thở.

D. vào ban đêm, cây thực hiện quá trình thu nhiệt nên nhiệt độ phòng xuống thấp.

## II. TỰ LUẬN

Cửa hàng có ba can dầu. Sau khi chuyển 3 lít từ can thứ nhất sang can thứ hai, chuyển 5 lít từ can thứ hai sang can thứ ba thì số dầu can thứ nhất bằng  $\frac{3}{10}$  tổng số dầu và can thứ hai có số dầu bằng  $\frac{2}{5}$  số dầu can thứ ba. Biết sau khi chuyển thì can thứ ba nhiều hơn can thứ nhất là 12 lít, hỏi lúc đầu mỗi can có bao nhiêu lit dầu?

**ĐỀ 04****I. TRẮC NGHIỆM**

**Câu 1.** Cho một số tự nhiên lẻ có ba chữ số, tổng các chữ số của số đó bằng 25 và khi viết các chữ số của số đó theo thứ tự ngược lại thì số đó không đổi. Tích các chữ số của số đó là

- A. 441                      B. 567                      C. 576                      D. 648

**Câu 2.** Năm nay tuổi ông gấp 10 lần tuổi bé Nam và tuổi bố gấp 6 lần tuổi bé Nam. Biết 10 năm trước, ông hơn bố 32 tuổi, tuổi Nam hiện tại là

- A. 6 tuổi                      B. 7 tuổi                      C. 8 tuổi                      D. 9 tuổi

**Câu 3.** Một hình lập phương được đặt lên trên một hình hộp chữ nhật để tạo thành tòa tháp với các kích thước như trong hình. Diện tích toàn phần của tòa tháp bên dưới là

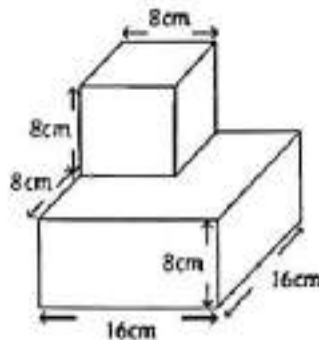

- A.  $1126\text{cm}^2$                       B.  $1200\text{cm}^2$                       C.  $1280\text{cm}^2$                       D.  $1344\text{cm}^2$

**Câu 4.** Một cửa hàng nhập về 400 chai nước rửa tay và cồn sát khuẩn. Sau khi cửa hàng đó bán đi 20 chai nước rửa tay và 50 chai cồn, tỉ số của số chai nước rửa tay so với số chai cồn là  $\frac{4}{7}$ . Lúc đầu, cửa hàng đó nhập về số chai nước rửa tay là

- A. 120 chai                      B. 130 chai                      C. 140 chai                      D. 260 chai

**Câu 5.** Cho tam giác ABC. Điểm D nằm trên cạnh BC sao cho  $BD = \frac{1}{3} \times BC$ ; điểm E nằm trên cạnh AC sao cho  $AE = \frac{2}{3} \times AC$ . Tỉ số giữa diện tích tam giác AOE và diện tích tam giác BOD là

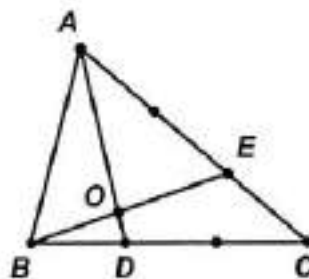

- A.  $\frac{8}{1}$                       B.  $\frac{17}{2}$                       C.  $\frac{7}{1}$                       D.  $\frac{6}{1}$

**Câu 6.** Vật trung gian truyền bệnh sốt xuất huyết là

- A. muỗi vằn.                      B. ruồi nhà.                      C. muỗi Anophen.                      D. ruồi nhặng.

Câu 7. Loài thú **KHÔNG** có hình thức sinh sản đẻ con là

- A. cá heo.                      B. dơi.                      C. thú mỏ vịt.                      D. chuột túi.

Câu 8. Trong các đáp án dưới đây, đáp án nào đúng?

- A. Gang, thép và sắt đều có tính dẻo, dễ uốn và dễ kéo thành sợi.  
B. Sắt thường có màu trắng xám và không có ánh kim.  
C. Gang, thép đều là hợp chất của các-bon và sắt.  
D. Nhôm màu trắng bạc, có ánh kim, nhẹ hơn sắt và nặng hơn đồng.

Câu 9. Hỗn hợp nào dưới đây **KHÔNG** phải là dung dịch?

- A. Nước chanh muối                      C. Nước biển có lẫn xăng, dầu  
B. Nước đường                      D. Nước và giấm

Câu 10. Người ta sử dụng năng lượng nước chảy để tạo ra dòng điện ở những nơi có đặc điểm nào dưới đây?

- A. Nơi gần biển, có nhiều gió  
B. Nơi có địa hình cao, có sông lớn  
C. Nơi có nhiều nắng, gió, địa hình cao  
D. Nơi có địa hình bằng phẳng, có sông lớn

## II. TỰ LUẬN

Một xe ô tô dự định đi quãng đường từ A đến B dài 120km. Ô tô dự kiến xuất phát lúc 7 giờ 30 phút với vận tốc 50km/giờ.

a. Nếu đi theo kế hoạch thì ô tô đến B lúc mấy giờ?

b. Thực tế khi đi đến C (một điểm trên quãng đường AB), xe gặp trục trặc nên phải dừng lại sửa chữa mất 6 phút. Sau khi sửa xong thì ô tô đi quãng đường còn lại với vận tốc 60km/giờ nên đến B sớm hơn dự kiến 6 phút. Tính quãng đường AC.

**ĐỀ 05****I. TRẮC NGHIỆM**

**Câu 1.** Số thứ nhất gấp 6 lần số thứ hai. Nếu viết thêm chữ số 3 vào bên trái số thứ hai thì ta được số thứ nhất. Cho biết số thứ hai có 2 chữ số. Tổng hai số đó là

- A. 420                      B. 412                      C. 402                      D. 300

**Câu 2.** Cho tam giác ABC. Lấy điểm D trên cạnh AC sao cho  $AD = \frac{3}{4} \times AC$ , lấy điểm E trên cạnh BC sao cho  $BE = \frac{1}{3} \times BC$ . Tỉ số diện tích tứ giác ABED và diện tích tam giác ABC là

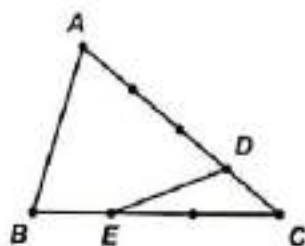

- A.  $\frac{2}{3}$                       B.  $\frac{3}{4}$                       C.  $\frac{4}{5}$                       D.  $\frac{5}{6}$

**Câu 3.** Công và Dũng cùng làm chung một công việc thì xong trong 3 ngày. Biết rằng cả hai cùng làm công việc trong 1 ngày, sau đó Công nghỉ, Dũng một mình hoàn thành nốt công việc. Giả sử năng suất hai bạn là như nhau, thời gian Dũng cần để hoàn thành nốt công việc đó là

- A. 4 ngày                      B. 4,5 ngày                      C. 5 ngày                      D. 6 ngày

**Câu 4.** Một miếng bìa có chu vi 40dm và chiều dài hơn chiều rộng 4dm. Người ta cắt đi ở 4 góc của miếng bìa 4 hình vuông bằng nhau, mỗi hình vuông có diện tích 100cm<sup>2</sup> rồi gấp lên thành một hình hộp không có nắp. Thể tích của hình hộp này là

- A. 48dm<sup>3</sup>                      B. 60dm<sup>3</sup>                      C. 96dm<sup>3</sup>                      D. 108dm<sup>3</sup>

**Câu 5.** An nghĩ ra một số, Bình nghĩ ra một số bằng 150% số của An. Công nghĩ ra một số bằng  $\frac{3}{5}$  số của An. Tỉ số phần trăm giữa số của Bình và Công là

- A. 180%                      B. 210%                      C. 250%                      D. 255%

**Câu 6.** Thủy tinh có tính chất nào dưới đây?

- A. Cứng, bị gì khi để ở nơi ẩm ướt  
 B. Cứng, có thể uốn và dễ kéo thành sợi  
 C. Cứng, hút ẩm tốt và không bị a-xít ăn mòn  
 D. Cứng, không hút ẩm và không dẫn điện

**Câu 7.** Trong quá trình làm muối biển truyền thống, thời tiết nào dưới đây được coi là thuận lợi?

- A. Trời nắng to và có gió      C. Trời râm mát  
 B. Trời mưa phùn                      D. Độ ẩm trong không khí cao

**Câu 8.** Trong các trường hợp dưới đây, trường hợp nào **KHÔNG** làm ảnh hưởng xấu đến môi trường sống?

- A. Tham gia giao thông bằng ô tô, xe máy chạy bằng xăng, dầu.
- B. Đạp xe, đi bộ đến trường hoặc nơi làm việc.
- C. Đổ trực tiếp nước thải sinh hoạt ra ao hồ, sông ngòi.
- D. Thu gom, phân loại rác và đốt rác.

**Câu 9.** Cơ quan **KHÔNG** thuộc hệ tiêu hoá là

- A. lá lách.
- B. dạ dày.
- C. tụy.
- D. ruột non.

**Câu 10:** “Màu sắc sặc sỡ, có hương thơm và mật ngọt” là những đặc điểm của hoa được thụ phấn nhờ

- A. ong.
- B. gió.
- C. chim.
- D. dơi.

## II. TỰ LUẬN

Hiệp hội ASEAN (Hiệp hội các quốc gia Đông Nam Á) được thành lập năm 1967. Tính đến năm 2021, số năm Việt Nam tham gia bằng  $\frac{13}{27}$  số năm mà Hiệp hội bắt đầu tổ chức. Hỏi năm nào có số năm Việt Nam tham gia bằng  $\frac{1}{2}$  số năm Hiệp hội bắt đầu tổ chức?

I. TRẮC NGHIỆM

**Câu 1.** Cho phân số  $\frac{14}{26}$ . Nếu thêm vào ở cả tử và mẫu số của phân số đã cho cùng một số tự nhiên  $a$  thì ta được một phân số mới có giá trị bằng  $\frac{10}{15}$ . Giá trị của biểu thức  $A = \frac{a}{2} + \frac{a}{5}$  là

- A. 1,4                      B. 7                      C. 7,5                      D. 10

**Câu 2.** Nếu độ dài mỗi cạnh của một hình lập phương tăng thêm 10% thì thể tích hình lập phương tăng thêm

- A. 10%                      B. 23,1%                      C. 30%                      D. 33,1%

**Câu 3.** Hình thang ABCD có đáy bé AB bằng  $\frac{2}{3}$  đáy lớn CD. Hai đường chéo AC và BD cắt nhau tại O. Biết diện tích hình thang ABCD là  $40\text{cm}^2$ , diện tích tam giác AOD là

- A.  $4,8\text{cm}^2$                       B.  $6,4\text{cm}^2$                       C.  $9,6\text{cm}^2$                       D.  $12,8\text{cm}^2$

**Câu 4.** Ba bạn Thịnh, Hương, Vy cùng làm một công việc. Nếu chỉ có Thịnh và Hương cùng làm thì phải mất 15 giờ mới xong công việc. Nếu chỉ có Hương và Vy cùng làm thì phải mất 12 giờ mới xong công việc. Nếu chỉ có Thịnh và Vy cùng làm thì phải mất 20 giờ mới xong công việc. Cả ba bạn cùng làm sẽ hoàn thành công việc sau

- A. 10 giờ                      B. 15 giờ                      C. 15 giờ 40 phút                      D. 23 giờ 30 phút

**Câu 5.** Một ô tô phải đi từ A đến B trong một thời gian quy định. Người lái xe nhận thấy rằng nếu đi với vận tốc  $50\text{km/giờ}$  thì sẽ tới B chậm 18 phút còn nếu xe đi với vận tốc  $60\text{km/giờ}$  thì sẽ tới B sớm hơn quy định 30 phút. Độ dài quãng đường AB là

- A. 288km                      B. 240km                      C. 220km                      D. 200km

**Câu 6.** Triệu chứng "*da bị vàng và thường bị đau bụng ở phía dưới bên phải*" là biểu hiện của bệnh

- A. sốt xuất huyết.                      C. viêm ruột thừa.  
B. viêm gan.                      D. sốt rét.

**Câu 7.** Muốn gia tăng hiệu quả trao đổi khí thì cần ổn định trạng thái và tăng hiệu quả hoạt động của

- A. hệ tuần hoàn.                      C. hệ tiêu hoá.  
B. hệ sinh dục.                      D. hệ bài tiết.

**Câu 8.** Khi bị tiêu chảy cấp hoặc làm việc quá lâu trong môi trường nóng bức, các bác sĩ thường khuyên nên sử dụng ô-rê-zôn để

- A. bổ sung lại nước và các chất điện giải cho cơ thể.  
B. bổ sung thêm năng lượng giúp thúc đẩy quá trình tái hấp thu các chất.  
C. bổ sung thêm vitamin C để làm tăng sức đề kháng cho cơ thể.  
D. bổ sung lại một số vi khuẩn có lợi cho quá trình tiêu hóa.

**Câu 9.** Trong các tính chất sau đây, tính chất nào không khí có mà nước không có?

- A. Không có hình dạng xác định.
- B. Chiếm toàn bộ thể tích bình chứa.
- C. Không màu, không mùi.
- D. Có thể chuyển động thành dòng.

**Câu 10.** Nhóm các chất nào sau đây dẫn nhiệt tốt?

- A. Đồng, nhôm, gang
- B. Sứ, gỗ, thép
- C. Thủy tinh, sứ, nhôm
- D. Nhôm, đồng, gang

## II. TỰ LUẬN

Trong đợt trồng cây mùa xuân, ngày thứ nhất, lớp 5A trồng được số cây bằng  $\frac{4}{5}$  số cây của lớp 5B. Ngày thứ hai, lớp 5A trồng thêm 40 cây, lớp 5B trồng thêm 75 cây nên số cây của lớp 5A bằng  $\frac{2}{3}$  số cây của lớp 5B. Tính số cây mỗi lớp trồng được sau hai ngày.

**I. TRẮC NGHIỆM**

**Câu 1.** Một can dầu cân nặng 40kg, trong đó lượng dầu bằng 95% khối lượng của cả can dầu. Bác Thảo lấy đi một lượng dầu nên lượng dầu còn lại bằng 90% khối lượng của cả can dầu lúc đó. Khối lượng dầu bác Thảo đã lấy đi là

- A. 2kg                      B. 4kg                      C. 20kg                      D. 38kg

**Câu 2.** Một mảnh giấy hình chữ nhật có thể chia được thành 7 hình chữ nhật bằng nhau như hình vẽ bên. Nếu diện tích của mảnh giấy đó là  $1440\text{cm}^2$  thì chu vi của nó là

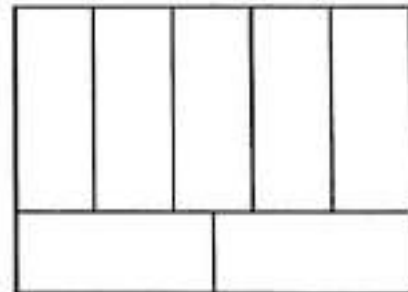

- A. 168cm                      C. 84cm  
B. 144cm                      D. 21cm

**Câu 3.** Khi xếp một số hình lập phương nhỏ bằng nhau cạnh 1cm, bạn Minh Anh thu được một hình lập phương lớn có thể tích  $125\text{cm}^3$ . Sau đó, bạn Minh Anh lấy ra một hình lập phương nhỏ ở chính giữa mặt trên cùng để được một hình mới. Diện tích toàn phần của hình mới là

- A.  $145\text{cm}^2$                       B.  $150\text{cm}^2$                       C.  $154\text{cm}^2$                       D.  $155\text{cm}^2$

**Câu 4.** Cùng một công việc, nếu nhóm 1 làm một mình thì hoàn thành trong 9 giờ, nếu nhóm 2 làm một mình thì hoàn thành trong 12 giờ. Thực tế nhóm 1 đã làm một mình trong một khoảng thời gian, sau đó nhóm 2 hoàn thành nốt phần công việc còn lại, tổng thời gian hai nhóm làm xong công việc là 10 giờ. Thời gian thực tế nhóm 2 đã làm việc là

- A. 3 giờ                      B. 4 giờ                      C. 5 giờ                      D. 6 giờ 15 phút

**Câu 5.** Có hai can: một can bé có thể tích 12 lít, một can lớn có thể tích 18 lít, trong mỗi can đựng một số lít nước. Nếu đổ nước từ can bé sang cho đầy can lớn thì phần nước còn lại bằng  $\frac{5}{7}$  ban đầu. Nếu đổ nước từ can lớn sang cho đầy can bé thì phần nước còn lại bằng 90% ban đầu. Tổng số lít nước ở hai can đó là

- A. 28,2 lít                      B. 26,5 lít                      C. 26 lít                      D. 25,5 lít

**Câu 6.** Khẳng định nào sau đây là đúng?

- A. Chất rắn không có hình dạng xác định, nhìn thấy được.  
B. Chất rắn có hình dạng xác định, nhìn thấy được.  
C. Chất rắn có hình dạng của vật chứa nó, không nhìn thấy được.  
D. Chất rắn có hình dạng của vật chứa nó, nhìn thấy được.

**Câu 7.** Trường hợp nào dưới đây đảm bảo an toàn khi sử dụng điện?

- A. Phơi quần áo trên dây dẫn điện của gia đình.  
B. Chạm tay vào chốt cắm khi cắm phích điện vào ổ điện.

C. Ngắt dòng điện khi sửa chữa các thiết bị điện.

D. Sử dụng dây dẫn điện trần, không có lớp vỏ nhựa bên ngoài.

**Câu 8.** Xoong, nồi thường được làm bằng kim loại, ít được làm bằng sành, sứ vì nguyên nhân chính nào dưới đây?

A. Kim loại dẫn điện tốt, sành sứ cách điện.

B. Kim loại dẫn nhiệt tốt, sành sứ dẫn nhiệt kém.

C. Kim loại nhẹ hơn sành sứ.

D. Kim loại bền hơn sành sứ.

**Câu 9.** Trong quá trình tiêu hoá và hấp thụ thức ăn, nếu chất độc bị ngấm vào máu thì chúng sẽ được lọc sạch khi đưa đến

A. tim.

B. thận.

C. dạ dày.

D. gan.

**Câu 10.** Sản phẩm khí được tạo ra trong quá trình quang hợp là

A. khí cacbonic

B. khí hidro

C. khí oxi

D. khí lưu huỳnh

## II. TỰ LUẬN

Vào lúc 9 giờ sáng, một xe tải và một xe máy cùng bắt đầu đi từ A đến B. Vận tốc của xe tải là 55 km/giờ, vận tốc của xe máy là 35 km/giờ. Vào lúc 11 giờ, một xe con bắt đầu đi từ A đến B với vận tốc 70 km/giờ. Hỏi lúc mấy giờ thì xe con đó ở vị trí cách đều xe tải và xe máy?

**I. TRẮC NGHIỆM**

**Câu 1.** Số tự nhiên lớn nhất có 2 chữ số chia hết cho cả 3 và 5 thì có tổng các chữ số là

- A. 8                                      B. 9                                      C. 11                                      D. 13

**Câu 2.** 15 công nhân làm việc trong 6 ngày sẽ tạo ra 360 sản phẩm. Nếu năng suất của các công nhân là như nhau và không đổi trong suốt quá trình làm việc, thì 5 công nhân làm việc trong 12 ngày sẽ tạo ra

- A. 240 sản phẩm                      B. 288 sản phẩm                      C. 300 sản phẩm                      D. 320 sản phẩm

**Câu 3.** Bố Nam có bể cá hình hộp chữ nhật không nắp, đáy bể là hình chữ nhật với chiều dài 60cm và chiều rộng 50cm. Ngày thường, bể cá luôn đầy nước, nhưng hôm nay do bố Nam lấy một hòn non bộ ra để vệ sinh thì mực nước còn thấp hơn 10cm so với ngày thường. Thể tích của hòn non bộ là

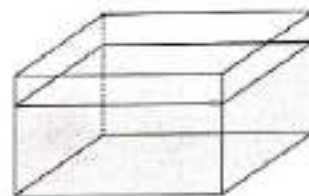
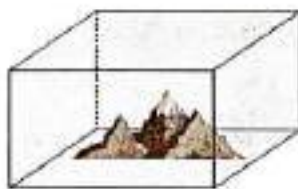

- A.  $3000cm^3$                               B.  $6000cm^3$                               C.  $30\,000cm^3$                               D.  $60\,000cm^3$

**Câu 4.** Trên giá sách có 3 ngăn, số sách ở ngăn thứ nhất bằng  $\frac{7}{18}$  số sách hai ngăn còn lại; số sách ở ngăn thứ hai bằng  $\frac{9}{11}$  số sách hai ngăn còn lại. Biết ngăn thứ nhất chứa ít hơn ngăn thứ hai là 85 quyển. Ngăn thứ ba có số sách là

- A. 140 cuốn                              B. 225 cuốn                              C. 120 cuốn                              D. 135 cuốn

**Câu 5.** Mai đi từ A và Linh đi từ B cùng xuất phát hướng về phía nhau, Linh có vận tốc lớn hơn Mai. Họ gặp nhau ở một vị trí cách A một khoảng 6km và tiếp tục hành trình của mình. Khi Mai đến B, cô ấy lập tức lái xe quay ngược trở về A và gặp Linh cũng lập tức lái xe từ A trở về B. Lần này hai người gặp nhau ở vị trí cách B một khoảng 4km. Độ dài quãng đường AB là

- A. 10km                                      B. 14km                                      C. 18km                                      D. 20km

**Câu 6.** Biện pháp giúp không chỉ giúp tránh có thai ngoài ý muốn mà còn bảo vệ cơ thể trước các căn bệnh truyền nhiễm thông qua đường tình dục (HIV, lậu, giang mai...) là

- A. uống thuốc tránh thai.                                      C. sử dụng bao cao su.  
 B. cấy que tránh thai.    D. tính chu kỳ kinh nguyệt.

**Câu 7.** Các hạt phấn hoa được chứa ở

- A. nhụy.    C. tràng hoa.  
 B. nhị.    D. đài hoa.

**Câu 8.** Dưới sức mạnh lây lan nhanh chóng và khủng khiếp của đại dịch COVID-19, tổ chức Y tế Thế Giới khuyến cáo người dân ra đường luôn phải đeo khẩu trang vì

- A. khẩu trang giúp ngăn ngừa sự xâm nhập của các trùng kí sinh trong các giọt bắn của người mang bệnh tấn công cơ thể.
- B. khẩu trang giúp ngăn ngừa và diệt trừ vi khuẩn gây bệnh cho cơ thể tồn tại trong các giọt bắn.
- C. khẩu trang giúp ngăn ngừa sự xâm nhập của virus tồn tại trong các giọt bắn của người bệnh và của chính bản thân mình.
- D. khẩu trang giúp ngăn ngừa và lọc sạch tác nhân gây bệnh là một loại nấm có khả năng phát tán trong không khí.

**Câu 9.** Nhóm các chất nào sau đây **KHÔNG** dẫn điện?

- A. Đồng, gỗ khô, nước tinh khiết
- B. Gôm, nhựa cứng, nước sinh hoạt
- C. Sắt, thép, tơ tằm
- D. Gỗ khô, sứ, thủy tinh.

**Câu 10.** Việc làm nào dưới đây có thể làm ô nhiễm môi trường?

- A. Trồng cây gây rừng, phủ xanh đồi trọc.
- B. Làm ruộng bậc thang trên các sườn núi dốc.
- C. Bón phân hóa học với số lượng lớn để cải thiện chất lượng đất.
- D. Xử lí nước thải từ các nhà máy trước khi đưa ra ngoài môi trường.

## II. TỰ LUẬN

Cho hình bên, D là điểm chính giữa cạnh CB và E là điểm chính giữa cạnh AB. Đoạn thẳng CE cắt AD tại K. Biết rằng diện tích tam giác AKE là  $14\text{cm}^2$ , tính diện tích tam giác ABC.

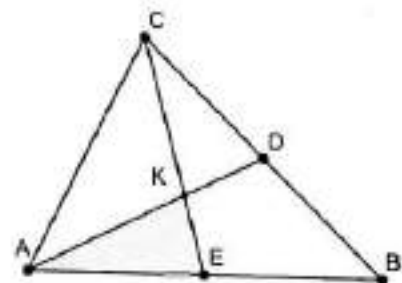

**I. TRẮC NGHIỆM**

**Câu 1.** Khi thực hiện phép cộng hai số thập phân, An đã viết nhầm dấu phẩy của một số hạng sang bên trái hai chữ số, do đó dẫn đến kết quả sai là 6,884. Biết tổng đúng là 129,05. Hiệu của hai số ban đầu là

- A. 117,75                      B. 123,4                      C. 126,582                      D. 127,816

**Câu 2.** Một bể nước hình chữ nhật có chiều dài là 1,5m, chiều rộng 1,2m, chiều cao bằng  $\frac{3}{4}$  chiều rộng. Bể đã hết nước, một người vừa đổ vào bể 30 gánh nước, mỗi gánh 45 lít. Mặt nước còn cách miệng bể một khoảng bằng

- A. 10cm                      B. 15cm                      C. 45cm                      D. 75cm

**Câu 3.** Mười năm trước đây, tuổi mẹ gấp 10 lần tuổi con. Bốn năm nữa, tuổi mẹ gấp 3 lần tuổi con. Tuổi con sang năm là

- A. 13 tuổi                      B. 14 tuổi                      C. 15 tuổi                      D. 16 tuổi

**Câu 4.** Một hình chữ nhật, một hình tam giác và một hình vuông có chu vi bằng nhau. Chiều dài hình chữ nhật gấp đôi chiều rộng. Tam giác có ba cạnh bằng nhau. Tổng diện tích của hình chữ nhật và hình vuông là  $612\text{cm}^2$ . Độ dài cạnh hình tam giác là

- A. 12cm                      B. 18cm                      C. 20cm                      D. 24cm

**Câu 5.** Lúc 9 giờ, một người đi xe máy từ Hà Nội về quê với vận tốc 45km/giờ. Đi được một thời gian, người ấy nghỉ lại 40 phút để uống nước rồi lại tiếp tục đi với vận tốc 35km/giờ và về đến quê lúc 16 giờ kém 20 phút cùng ngày. Biết quãng đường từ Hà Nội về quê dài 230km, người ấy dừng lại nghỉ lúc

- A. 13 giờ                      B. 12 giờ 30 phút                      C. 12 giờ                      D. 11 giờ

**Câu 6.** Chất lỏng có đặc điểm nào dưới đây?

- A. Không có hình dạng xác định, chiếm toàn bộ vật chứa nó, không nhìn thấy.  
B. Có hình dạng xác định, chiếm toàn bộ vật chứa nó, nhìn thấy được.  
C. Có hình dạng của vật chứa nó, nhìn thấy được.  
D. Không có hình dạng xác định, không nhìn thấy.

**Câu 7.** Việc làm nào dưới đây gây lãng phí điện năng?

- A. Rút phích cắm của thiết bị điện khi không sử dụng.  
B. Sử dụng đèn Led thay bóng đèn dây tóc  
C. Cắt thức ăn còn ẩm vào tủ lạnh  
D. Đóng kín cửa khi bật điều hòa.

**Câu 8.** Để hạn chế rác thải và bảo vệ môi trường, ta **KHÔNG** nên

- A. sử dụng cốc và hộp nhựa dùng một lần.
- B. phân loại và tái chế rác thải nhựa.
- C. sử dụng giỏ đựng khi đi chợ thay túi nilong.
- D. hạn chế sử dụng các vật liệu khó phân hủy.

**Câu 9.** Điền từ thích hợp vào chỗ trống:

Quá trình hạt phấn rời khỏi bao phấn rơi vào đầu nhụy được gọi là .....(1).....

Ở thực vật, sau khi quá trình thụ tinh xảy ra, .....(2)..... sẽ phát triển thành hạt, còn .....(3)..... sẽ phát triển thành quả.

- A. (1) sự thụ tinh, (2) bầu nhụy, (3) noãn/trứng
- B. (1) sự thụ tinh, (2) noãn/trứng, (3) bầu nhụy
- C. (1) sự thụ phấn, (2) bầu nhụy, (3) noãn/trứng
- D. (1) sự thụ phấn, (2) noãn/trứng, (3) bầu nhụy

**Câu 10.** Để tránh hiện tượng kháng kháng sinh, khi dùng thuốc, chúng ta cần tránh

- A. dùng thuốc kháng sinh đủ thời gian (thông thường là không dưới 5 ngày).
- B. uống thuốc dưới sự chỉ định và hướng dẫn của bác sĩ.
- C. bất cứ khi nào mắc bệnh thì đều sử dụng kháng sinh.
- D. cần hiểu biết về thể trạng của chính cơ thể bản thân.

## II. TỰ LUẬN

Người ta chuyển gạo từ kho An sang kho Bình. Đợt một chuyển  $\frac{1}{4}$  số gạo trong kho An và thêm 12 tấn. Đợt hai chuyển  $\frac{3}{5}$  số gạo còn lại và thêm 18 tấn. Đợt ba chuyển  $\frac{2}{3}$  số gạo còn lại sau hai đợt và thêm 30 tấn nữa thì kho An vừa hết. Lúc này, kho Bình có 800 tấn gạo. Hỏi trước khi chuyển mỗi kho có bao nhiêu tấn gạo?

## ĐỀ 10

### I. TRẮC NGHIỆM

**Câu 1.** Người ta có thể sử dụng hết 35 ống ngắn hoặc 21 ống dài để làm đường ống nước cho một đoạn đường. Tuy nhiên thực tế đội thợ thi công đã sử dụng cả hai loại ống nên đã dùng tất cả 27 ống. Số ống dài đã dùng là

- A. 15                      B. 13                      C. 12                      D. 9

**Câu 2.** Cô Hạnh nhập một hộp kẹo với giá bằng 80% giá bán niêm yết. Khi bán hộp kẹo đó, cô Hạnh đã lãi số phần trăm so với giá mua vào là

- A. 20%                      B. 25%                      C. 75%                      D. 80%

**Câu 3.** Một hình lập phương lớn có thể tích  $512\text{cm}^3$  được tạo bởi các hình lập phương nhỏ cạnh 1cm. Người ta sơn kín 6 mặt của hình lập phương lớn. Số hình lập phương nhỏ không được sơn mặt nào là

- A. 125                      B. 212                      C. 216                      D. 220

**Câu 4.** Năm nay tuổi anh gấp 1,4 lần tuổi em và tuổi mẹ gấp 3 lần tổng số tuổi của hai anh em. 6 năm nữa, tổng số tuổi của hai anh em bằng  $\frac{4}{7}$  tuổi mẹ. Hiệu số tuổi của mẹ và anh là

- A. 29                      B. 28                      C. 27                      D. 26

**Câu 5.** Một ô tô dự định đi từ A với vận tốc không đổi thì sẽ đến B lúc 9 giờ. Nếu ô tô đi 30 phút rồi giảm vận tốc đi còn 90% vận tốc ban đầu thì sẽ đến B lúc 9 giờ 10 phút. Nếu ô tô đi 30 phút và thêm 30km nữa mới giảm vận tốc còn 90% vận tốc ban đầu thì sẽ đến B lúc 9 giờ 6 phút 40 giây. Vận tốc dự định của ô tô đó là

- A. 30km/giờ                      B. 40km/giờ                      C. 50km/giờ                      D. 60km/giờ

**Câu 6.** Các bác sĩ khuyên các bệnh nhân bị táo bón nên ăn nhiều rau, củ và quả vì

A. trong rau củ quả có chứa nhiều vitamin, tuy không tham gia trực tiếp vào việc xây dựng cơ thể hay cung cấp năng lượng.

B. trong rau củ quả có chứa chất xơ, tuy không có giá trị dinh dưỡng nhưng cần thiết để đảm bảo cho hoạt động của hệ tiêu hóa.

C. trong rau củ quả có chứa nhiều chất khoáng, tham gia xây dựng cơ thể, tạo ra các men thúc đẩy và điều khiển hoạt động sống.

D. trong rau củ quả có chứa nhiều chất béo, cung cấp năng lượng cần thiết cho mọi hoạt động và duy trì nhiệt độ cơ thể.

**Câu 7.** Đặc điểm của con non phát triển **KHÔNG** thông qua biến đổi hình thái là

A. con non sinh ra đã có những đặc điểm hình thái giống với bố mẹ.

B. con non sinh ra khác với bố mẹ và phải trải qua nhiều giai đoạn thay đổi hình thái mới giống bố mẹ.

C. con non sinh ra chỉ có một số đặc điểm giống bố mẹ và phải trải qua lột xác mới giống bố mẹ hoàn toàn.

D. con non sinh ra và sau lớn lên có các đặc điểm hình thái khác hoàn toàn bố mẹ.

**Câu 8.** Biện pháp phát quang bụi rậm quanh khu vực đang sống giúp diệt muỗi vì

A. tiêu diệt môi trường đẻ trứng ưa thích của muỗi.

B. loại bỏ nguồn thức ăn của muỗi đực.

C. diệt trừ giai đoạn sống trung gian của muỗi.

D. hạn chế nguồn sống của muỗi cái.

**Câu 9.** Sự biến đổi hóa học là

A. sự chuyển thể của một chất từ thể rắn sang thể lỏng.

B. sự biến đổi từ chất này thành chất khác.

C. sự chuyển thể của một chất từ thể khí sang thể lỏng.

D. sự thay đổi hình dạng của vật.

**Câu 10.** Chọn cách làm đúng trong các cách làm sau:

A. Dùng bình nhựa để đựng nước vừa đun sôi.

B. Đặt các đồ vật bằng nhựa cạnh bếp lửa.

C. Vừa sạc điện thoại vừa chơi game trong nhiều giờ liền.

D. Sử dụng đĩa sứ, không có hoa văn khi hâm nóng thức ăn bằng lò vi sóng.

## II. TỰ LUẬN

Cho tam giác ABC có diện tích  $75\text{cm}^2$ . Trên cạnh BC, lấy các điểm D, E sao cho  $BD = \frac{1}{5} \times BC$ ,  $BE = \frac{3}{5} \times BC$ . Lấy điểm M trên cạnh AC, điểm N trên cạnh AB sao cho AMDN là một hình bình hành. Kéo dài ND và ME cắt nhau ở điểm P. Tính diện tích tứ giác ABPC.

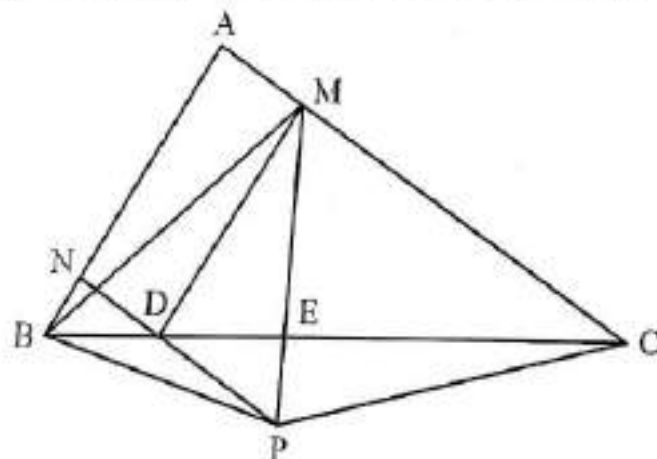

TRƯỜNG ĐH NGOẠI NGỮ - ĐHQGHN  
TRƯỜNG TRUNG HỌC CƠ SỞ NGOẠI NGỮ



**BỘ ĐỀ**  
**KHOA HỌC XÃ HỘI - TIẾNG VIỆT**

**Tên soạn:** Ngô Thị Thu Giang  
Lê Thị Huyền  
Phạm Thị Nga  
Ngô Bích Đào  
Trần Anh Phương  
Hoàng Thị Xuân



I. TRẮC NGHIỆM

Câu 1. Phạm vi nhà nước Văn Lang – Âu Lạc tương ứng với khu vực nào trên lãnh thổ Việt Nam hiện nay?

- A. Bắc Bộ.
- B. Bắc Bộ, Bắc Trung Bộ.
- C. Bắc Bộ, Trung Bộ, Nam Bộ.
- D. Bắc Bộ, Trung Bộ.

Câu 2. “Giải phóng một phần biên giới, củng cố và mở rộng căn cứ địa Việt Bắc, khai thông đường liên lạc quốc tế” là mục tiêu của Đảng ta khi mở chiến dịch nào?

- A. Chiến dịch Việt Bắc thu đông.
- B. Chiến dịch Hồ Chí Minh.
- C. Chiến dịch Biên giới thu đông.
- D. Chiến dịch Điện Biên Phủ.

Câu 3. Đặc điểm nào sau đây **KHÔNG** đúng về hình dạng lãnh thổ nước ta?

- A. Phần đất liền mở rộng theo chiều Đông- Tây.
- B. Đường bờ biển cong hình chữ S.
- C. Nơi hẹp nhất trên nước ta chưa tới 50 km.
- D. Phần đất liền kéo dài theo chiều Bắc- Nam.

Câu 4. Chọn đáp án đúng để hoàn thành các chỗ trống trong câu sau: “Địa hình nước ta chủ yếu là đồi núi, với (a).....là đồi núi, chỉ có (b).....là đồng bằng”?

- A. (a) 1/4 - (b) 3/4.
- B. (a) 3/4 - (b) 1/4.
- C. (a) 2/5 - (b) 3/5.
- D. (a) 3/5 - (b) 2/5.

Câu 5. Em tán thành ý kiến nào trong việc tiết kiệm và bảo vệ nguồn nước?

- A. Sông, suối, ao, hồ không phải của riêng ai nên ta có thể bỏ rác xuống được.
- B. Nước là tài nguyên vô hạn, nên có thể thoải mái sử dụng, không cần phải tiết kiệm.
- C. Chúng ta có thể tùy ý sử dụng bao nhiêu nước cũng được, miễn là trả tiền đầy đủ.
- D. Tài nguyên nước cần được giữ gìn và bảo vệ cho cuộc sống hôm nay và mai sau.

Câu 6. Xác định câu thể hiện lời khuyên của dân gian về cách nói năng:

- A. Ăn to, nói lớn
- B. Lời nói gió bay
- C. Lời nói chẳng mất tiền mua

Lựa lời mà nói cho vừa lòng nhau

- D. Nói ngọt như mía lùi

**Câu 7.** Từ nào dưới đây là từ ghép phân loại?

- A. Xanh mượt
- B. Xanh lét
- C. Xanh tươi
- D. Xanh trong

**Câu 8.** Có bao nhiêu cách liên kết câu được sử dụng trong đoạn văn sau:

(1) Đến bây giờ, dân làng không còn ai biết rành rọt chuyện hai ông tướng canh đèn, ông thất đai lưng xanh và ông thất đai lưng vàng. (2) Nhưng cái bệ gạch của ông tướng thất đai lưng xanh bị trúng đạn pháo của giặc vẫn còn đó. (3) Nên người làng vẫn thắp hương thờ và tưởng tượng thấy ông. (Ông tướng canh đèn, Nguyễn Kiên)

- A. 1
- B. 2
- C. 3
- D. 4

**Câu 9.** Câu "Báo mời Việt tới dự sinh nhật." là câu khiến trong trường hợp nào dưới đây?

- A. Báo nói với Việt
- B. Việt nói với Hưng
- C. Hưng nói với Việt
- D. Việt nói với Báo

**Câu 10.** Xét về nghĩa, tiếng "phúc" trong từ nào dưới đây **KHÁC** với tiếng "phúc" trong các từ còn lại?

- A. Phúc hậu
- B. Phúc lợi
- C. Hạnh phúc
- D. Phúc đáp

## II. TỰ LUẬN

*Mẹ gói mùa đông trong chăn bông*

*Mở cửa đón xuân cùng cơn gió*

*Bố bế về nhà rìng hoa nhỏ*

*Có lộc biếc xanh nụ đang cười*

(*Nhà mình và Tết*, Huỳnh Mai Liên)

Khoảng thời gian nào nức khi cả gia đình cùng nhau chuẩn bị đón Tết đã được tác giả ghi lại trong đoạn thơ trên.

Bằng trải nghiệm của mình, em hãy viết đoạn văn (khoảng 100 từ) miêu tả lại quang cảnh gia đình em chuẩn bị đón Tết Nguyên đán hoặc đón một ngày lễ hội, đón một dịp kỉ niệm đặc biệt.

**I. TRẮC NGHIỆM**

**Câu 1.** Sắp xếp các sự kiện sau theo trình tự thời gian:

- 1) *Triều đình Huế kí hiệp ước công nhận quyền đô hộ của Pháp trên toàn nước ta.*
- 2) *Trương Định bất chấp lệnh bãi binh của triều đình, ở lại cùng nhân dân kháng chiến chống Pháp.*
- 3) *Tôn Thất Thuyết nhân danh vua Hàm Nghi, ra Chiếu Cần Vương kêu gọi nhân dân đứng lên giúp vua cứu nước.*
- 4) *Triều đình Nguyễn kí hòa ước Nhâm Tuất, nhượng cho Pháp ba tỉnh miền Đông Nam Kỳ.*

- A. 4 - 1 - 2 - 3.  
 B. 2 - 4 - 1 - 3.  
 C. 2 - 4 - 3 - 1.  
 D. 4 - 2 - 1 - 3.

**Câu 2.** Nội dung nào sau đây không được quy định trong các điều khoản của hiệp định Pa-ri?

- A. Mĩ phải tôn trọng độc lập, chủ quyền, thống nhất và toàn vẹn lãnh thổ của ba nước Đông Dương.  
 B. Mĩ phải rút toàn bộ quân Mĩ và quân đồng minh ra khỏi Việt Nam.  
 C. Mĩ phải chấm dứt dính líu quân sự ở Việt Nam.  
 D. Mĩ phải có trách nhiệm trong việc hàn gắn vết thương chiến tranh ở Việt Nam.

**Câu 3.** Chọn đáp án đúng để hoàn thành các chỗ trống trong câu sau: “Ở nước ta, đất

(a) .....tập trung chủ yếu ở vùng đồi núi và đất (b).....phân bố ở vùng đồng bằng”

- A. (a) Phù sa - (b) phe-ra-lit.  
 B. (a) Cát - (b) phù sa.  
 C. (a) Phe-ra-lit - (b) phù sa.  
 D. (a) Đất cát - (b) đất mặn.

**Câu 4.** “Đồi núi nước ta trải rộng khắp các tỉnh biên giới phía Bắc và chạy dài từ Bắc vào Nam” nhân định trên nói về đặc điểm nào của địa hình nước ta?

- A. Độ cao của địa hình khu vực đồi núi.  
 B. Hướng nghiêng của địa hình đồi núi.  
 C. Độ dốc của địa hình đồi núi.  
 D. Sự phân bố của địa hình đồi núi.

**Câu 5.** Câu chuyện về ông Đỗ Đình Thiện, một nhà tư sản lớn ở Hà Nội, người đã ủng hộ 13 vạn đồng Đông Dương, 64 lạng vàng và nhiều tấn thóc cho cách mạng mà em đã được đọc trong Sách giáo khoa Tiếng Việt lớp 5 cho thấy điều gì?

- A. Ông Thiện là một nhà tư sản yêu nước.  
 B. Ông Thiện là một nhà tư sản tiết kiệm.  
 C. Ông Thiện không biết cách giữ tài sản.  
 D. Ông Thiện là một nhà tư sản trung thực.

**Câu 6.** Xác định số từ láy có trong câu văn sau:

*Bà cần mẫn chăm sóc ruộng mùa cho tới ngày cây lớn cao ngang ngực và duyên dáng trở  
những bông hoa trắng li ti dịu dàng.*

(*Hương mùa già, Minh Minh*)

- A. 1 từ láy
- B. 2 từ láy
- C. 3 từ láy
- D. 4 từ láy

**Câu 7.** Xác định vai trò của dấu phẩy đứng ở vị trí số (2) trong câu: *Trong bầu không khí  
thanh tĩnh tràn ngập thôn quê, (1) Để Còm nghe văng vẳng dưới trăng tiếng mài girom của  
hiệp sĩ Bộ Ngựa, (2) tiếng thở dài của gã giang hồ Xén Tóc...*

(*Bài thơ trên lá mít, Trần Đức Tiến*)

- A. Ngăn cách thành phần chủ ngữ, vị ngữ với thành phần trạng ngữ trong câu
- B. Ngăn cách một từ ngữ với bộ phận chú thích của nó
- C. Ngăn cách các vế của câu ghép
- D. Ngăn cách các bộ phận có cùng chức vụ trong câu

**Câu 8.** Câu nào dưới đây có từ “bạn” không phải đại từ?

- A. Lốp tôi có nhiều bạn yêu thích thể thao.
- B. Bạn đã hoàn thiện bài thuyết trình chưa?
- C. Hôm nay bạn trực nhật đấy.
- D. Giải nhất chắc chắn thuộc về bạn, Xuân ạ.

**Câu 9.** Câu văn sau mắc lỗi gì?

“Qua bài thơ đã thể hiện tình yêu quê hương đất nước thiết tha.”

- A. Thiếu chủ ngữ và vị ngữ
- B. Thiếu chủ ngữ
- C. Thiếu vị ngữ
- D. Câu sai về nghĩa

**Câu 10.** Chọn câu trả lời đúng nhất cho cách hiểu về nghĩa của từ *vàng giòn* trong câu văn sau:

*Cây trên núi đảo lại thêm xanh mượt, nước biển lại đậm đà hơn hết cả mọi khi, và cát  
lại vàng giòn hơn nữa. (Kí Cô Tô, Nguyễn Tuân)*

- A. Màu vàng nhạt của vật có độ óng ánh
- B. Màu vàng của vật bị héo
- C. Màu vàng của vật được phơi khô đến mức dễ gãy
- D. Màu vàng đậm như màu lúa chín

## II. TỰ LUẬN

Cảnh rừng mùa đông trơ trụi. Những thân cây khẳng khiu vươn nhánh cành khô xác trên nền trời xám xịt. Trong hốc cây, mấy gia đình chim họa mi, chim gõ kiến ẩn náu. Con nào con nấy gầy xơ xác, lộ đầu ra nhìn trời bằng những cặp mắt ngơ ngác buồn. Bác gấu đen nằm co quắp trong hang. Hối cuối thu, bác ta béo mùng nhinh, lông mượt, da căng tròn như một trái sim chín. Vậy mà bây giờ teo tóp, lông lồm chồm, trông thật tội nghiệp.

(Cảnh rừng mùa đông, Trần Hoài Dương)

Bằng những trải nghiệm thực tế và trí tưởng tượng của mình, em hãy kể tiếp câu chuyện trên (bài làm khoảng 100 từ).

---

---

---

---

---

---

---

---

---

---

I. TRẮC NGHIỆM

**Câu 1.** Trong thời kì Bắc thuộc, các triều đại phong kiến phương Bắc đã thực hiện chính sách đồng hóa văn hóa nhân dân ta. Tuy nhiên, chính sách nào sau đây không được thực hiện?

- A. Đưa người Hán sang ở lẫn với người Việt.
- B. Bắt nhân dân ta phải học chữ Hán, nói tiếng Hán, sống theo luật pháp người Hán.
- C. Mở trường học trên khắp các làng xóm người Việt để phổ biến chữ Hán nhanh chóng.
- D. Truyền bá Nho giáo vào nước ta, buộc nhân dân phải tuân theo tư tưởng “trung quân ái quốc”

**Câu 2.** Phong trào Đồng khởi được mở đầu ở địa phương nào?

- A. Bình Định.
- B. An Giang.
- C. Bạc Liêu.
- D. Bến Tre.

**Câu 3.** Trong một năm nước ta có những mùa gió chính nào?

- A. Mùa gió Đông, còn mùa kia có gió Tây Nam hoặc Đông Nam.
- B. Mùa gió Tây Bắc, còn mùa kia có gió Tây Nam hoặc Đông Nam.
- C. Mùa gió Đông Bắc, còn mùa kia có gió Tây Nam hoặc Đông Nam.
- D. Mùa gió Tây, còn mùa kia có gió Tây Nam hoặc Đông Nam.

**Câu 4.** Ở miền Bắc, ứng với thời kì gió mùa Đông Bắc là kiểu thời tiết nào sau đây?

- A. Không mưa, ban đêm dịu mát.
- B. Lạnh và ít mưa.
- C. Se lạnh và khô hanh.
- D. Mưa phùn ẩm ướt.

**Câu 5.** Cả lớp vui mừng được quay trở lại trường sau những ngày học trực tuyến kéo dài vì dịch bệnh nhưng phải thực hiện 5K để đảm bảo an toàn. Trong lúc các bạn thực hiện nghiêm túc thì G lại thường xuyên bỏ khẩu trang khi giáo viên không có trong lớp. Khi các bạn nhắc nhở thì G lại nói rằng: *“Ôi dào! Tôi không thích đeo khẩu trang vì khó thở, mà tôi khỏe lắm, không bị bệnh đâu mà các cậu lo”*. Hành động và lời nói của G thể hiện bạn CHỮA có phẩm chất nào dưới đây?

- A. Trung thực và có trách nhiệm về việc làm của mình.
- B. Trung thực và tiết kiệm thời giờ, của cải.
- C. Yêu lao động và giữ gìn các công trình công cộng.
- D. Bảo vệ môi trường và có trách nhiệm với bản thân.

**Câu 6.** Trong các câu sau đây, câu nào là câu cầu khiến?

- A. Cô bé đi, đi mãi mà chưa tìm được lối ra khỏi khu rừng.
- B. Anh ấy biết đi đâu mà đi?
- C. Đường đi thật lắm gian nan!
- D. Cậu đi đi không trễ giờ tàu!

**Câu 7.** Dựa vào ý nghĩa của tiếng “thiên”, ta có thể xếp các từ: *thiên di, thiên kiến, thiên niên ki, thiên binh vạn tướng, thiên lệch* thành mấy nhóm?

- A. 1 nhóm
- B. 2 nhóm
- C. 3 nhóm
- D. 4 nhóm

**Câu 8.** Dựa vào cấu tạo từ, xác định một từ không thuộc nhóm: *tinh tế, mập mạp, sống động, san sẻ.*

- A. Tinh tế
- B. Mập mạp
- C. Sống động
- D. San sẻ

**Câu 9.** Hãy xác định biện pháp tu từ được sử dụng trong hai dòng thơ sau:

*Tiếng chim lay động lá cành  
Tiếng chim đánh thức chồi xanh dây cùng*  
(*Tiếng chim buổi sáng, Định Hải*)

- A. So sánh
- B. Nhân hoá
- C. Đảo ngữ
- D. Liệt kê

**Câu 10.** Xác định chủ ngữ của câu:

*Có lần, thằng mèo đáng ghét nổi cơn khùng, cào một nhát sứt tai Đóm.*  
(*Đóm và Mun, Trần Đức Tiến*)

- A. Có lần, thằng mèo
- B. thằng mèo
- C. thằng mèo đáng ghét
- D. thằng mèo đáng ghét nổi cơn khùng



I. TRẮC NGHIỆM

Câu 1. Sông Bạch Đằng đã chứng kiến ba trận thủy chiến lớn trong lịch sử dân tộc. Lãnh đạo lần lượt theo trình tự thời gian của các trận thủy chiến đó là:

- A. Đinh Bộ Lĩnh, Lý Thường Kiệt, Nguyễn Huệ.
- B. Ngô Quyền, Lê Hoàn, Trần Quốc Tuấn.
- C. Bà Triệu, Lê Hoàn, Trần Quốc Tuấn.
- D. Ngô Quyền, Lý Thường Kiệt, Trần Quốc Tuấn.

Câu 2. Chọn khẳng định **KHÔNG** đúng khi nói về đường Trường Sơn trong kháng chiến chống Mĩ:

- A. Đường Trường Sơn được mở vào ngày 19/5/1959 và được đặt tên là đường Hồ Chí Minh.
- B. Mục đích của việc mở đường Trường Sơn là nhằm chi viện sức người, vũ khí, lương thực từ miền Bắc vào miền Nam.
- C. Đường Trường Sơn được mở men theo đường ven biển miền Trung nước ta.
- D. Đường Trường Sơn đã bị trút xuống hơn ba triệu tấn bom đạn và chất độc hóa học.

Câu 3. Ở miền nào nước ta khí hậu có hai mùa gió là gió mùa mùa đông và gió mùa mùa hạ, mùa đông lạnh và ít mưa, mùa hạ nóng, ẩm?

- A. Miền Nam
- B. Miền Trung
- C. Miền Bắc
- D. Miền Tây

Câu 4. Chọn đáp án đúng để hoàn thành các chỗ trống trong đoạn sau: "Nước ta có mạng lưới sông ngòi dày đặc, phân bố rộng khắp trên cả nước. Các sông lớn ở miền Bắc và miền Nam là (a)..... Sông ở miền Trung thường là các con sông nhỏ, ngắn, dốc, trong đó có các con sông lớn hơn cả là (b).....".

- A. (a) Sông Hồng, sông Đà Rằng, sông Mã - (b) sông Cà, sông Tiền, sông Hậu.
- B. (a) Sông Cà, sông Tiền, sông Hậu - (b) sông Hồng, sông Mã, sông Đà Rằng.
- C. (a) Sông Hồng, sông Cà, sông Tiền - (b) sông Hậu, sông Mã, sông Đà Rằng.
- D. (a) Sông Hồng, sông Tiền, sông Hậu - (b) sông Mã, sông Cà, sông Đà Rằng.

Câu 5. Trong các ngày lễ dưới đây, ngày nào gắn với truyền thống nhớ ơn tổ tiên của người Việt Nam?

- A. Ngày Giỗ tổ Hùng Vương (10 tháng 3 Âm lịch)
- B. Ngày Thương binh liệt sĩ (27 tháng 7).
- C. Ngày Tết Đoan ngọ (5 tháng 5 Âm lịch).
- D. Ngày Nhà giáo Việt Nam (20 tháng 11).

**Câu 6.** Xác định cách liên kết trong hai câu văn sau:

- (1) *Sáng hôm sau, tôi trèo lên ngọn hoa cô xước, ngắm địa thế chỗ chúng tôi bạt phong vào.*  
(2) *Đó là khoảng bãi rộng, lầy lội, bùm tum toàn giống cỏ nước.*

(Đề Mèn phiêu lưu kí, Tô Hoài)

- A. Lặp từ ngữ và dùng từ nối
- B. Dùng từ nối và thay thế từ ngữ
- C. Thay thế từ ngữ và lặp từ ngữ
- D. Sử dụng phép nhân hóa

**Câu 7.** Xác định mối quan hệ về nghĩa giữa hai từ “huệ” được gạch chân trong bài thơ sau:

*Hoa huệ*

*Trong trắng mà trang nghiêm*

*Hương ngát dài ngày đêm*

*Nhớ hoa giàu ân huệ*

*Gọi xuân về nắng lên.*

(Hồ Khai Đại)

- A. Từ đồng nghĩa
- B. Từ trái nghĩa
- C. Từ đồng âm
- D. Từ nhiều nghĩa

**Câu 8.** Lựa chọn phương án thể hiện đúng sự kết hợp giữa từ ngữ ở cột A và từ ngữ ở cột B thành những câu tục ngữ quen thuộc

(1) Tắc đất	(a) gói vàng
(2) Người sống	(b) tắc vàng
(3) Lời nói	(c) là vàng
(4) Im lặng	(d) đồng vàng

- A. (1)-b, (2)-c, (3)-a, (4)-d
- B. (1)-b, (2)-d, (3)-a, (4)-c
- C. (1)-c, (2)-d, (3)-a, (4)-b
- D. (1)-c, (2)-a, (3)-d, (4)-b

**Câu 9.** Hãy xác định câu (2) trong đoạn văn sau là kiểu câu gì, được sử dụng với mục đích gì?

Hùng nói: (1) "Theo tớ, quý nhất là lúa gạo. (2) Các cậu có thấy ai không ăn mà sống được không?" (Cái gì quý nhất?, Trịnh Mạnh)

- A. Câu kể nói về giá trị của lúa gạo
- B. Câu hỏi để khẳng định không gì quý bằng lúa gạo
- C. Câu cầu khiến mong mọi người quý trọng lúa gạo
- D. Câu cảm để ngợi ca lúa gạo

**Câu 10.** Câu nào có từ "hay" là quan hệ từ?

- A. Những ngọn cỏ còn ướt sương đêm hay là nước mưa luôn mang vẻ đẹp thật trong trẻo.
- B. Tôi hay chơi đá bóng vào buổi chiều.
- C. Bây giờ, anh ấy mới hay tin tuyến xe đó mới mở.
- D. Minh Quân hát hay như ca sĩ.

## II. TỰ LUẬN

*Việt Nam đất nước ta ơi*

*Mênh mông biển lúa đâu trời đẹp hơn*

*Cánh cò bay lá dập dờn*

*Mây mờ che đỉnh Trường Sơn sớm chiều*

*(Bài thơ Hắc Hải, Nguyễn Đình Thi)*

Đất nước Việt Nam, quê hương em là mảnh đất hiền hòa với biết bao cảnh đẹp. Em hãy viết một bức thư (khoảng 100 từ) gửi tới một người bạn nước ngoài để miêu tả một khung cảnh tươi đẹp mà em yêu mến.

I. TRẮC NGHIỆM

Câu 1. Mở đầu Tuyên ngôn độc lập, Chủ tịch Hồ Chí Minh đã trích dẫn bản Tuyên ngôn Độc lập của nước Mĩ với nội dung *"Tất cả mọi người đều sinh ra có quyền bình đẳng. Tạo hóa cho họ những quyền không ai có thể xâm phạm được; Trong những quyền ấy, có quyền được (a) ..., quyền (b) ... và quyền (c) ...."*. Các quyền tương ứng còn thiếu là:

- A. (a) sống – (b) bình đẳng – (c) mưu cầu hạnh phúc.
- B. (a) tự do – (b) bình đẳng – (c) hạnh phúc.
- C. (a) độc lập – (b) tự do – (c) hạnh phúc.
- D. (a) sống – (b) tự do – (c) mưu cầu hạnh phúc.

Câu 2. Sau Cách mạng tháng Tám 1945, Đảng ta nhận định kẻ thù nào là nguy hiểm nhất?

- A. Giặc ngoại xâm.
- B. Giặc đói.
- C. Giặc đói.
- D. Nội phản.

Câu 3. Tại sao sông ngòi nước ta có lượng nước thay đổi theo mùa?

- A. Do lượng nước ngầm thay đổi theo mùa.
- B. Do lượng mưa thay đổi theo mùa.
- C. Do thủy triều thay đổi theo mùa.
- D. Do có hai mùa gió khác nhau.

Câu 4. Ở miền nào nước ta thường xuyên có bão, gây thiệt hại cho tàu thuyền và những vùng ven biển?

- A. Miền Trung và miền Nam.
- B. Miền Bắc và miền Nam.
- C. Miền Bắc và miền Trung.
- D. Miền Đông và miền Tây.

Câu 5. Các câu thành ngữ, tục ngữ nào dưới đây KHÔNG nói về chủ đề tình bạn?

- 1) *Ăn cùng mâm, nằm cùng chiếu.*
- 2) *Có công mài sắt, có ngày nên kim.*
- 3) *Học thầy chẳng tày học bạn.*
- 4) *Chọn bạn mà chơi, chọn nơi mà ở.*
- 5) *Bán anh em xa, mua láng giềng gần.*

- A. 1 - 3 - 5.
- B. 1 - 2 - 5.
- C. 2 - 5.
- D. 1 - 2.

**Câu 6.** Câu văn nào dưới đây chứa dấu phẩy có tác dụng ngăn cách giữa chủ ngữ, vị ngữ với thành phần trạng ngữ của câu?

- A. Lá xanh um, mát rượi, ngon lành như lá me non. (Hoa học trò, Xuân Diệu)
- B. Và cây trà ngĩa cho mưa bằng cả mùa hoa thơm, trái ngọt. (Mưa xuân, Nguyễn Thị Như Trang)
- C. Mèo con tiu ngiêu cụp tai lại, tut xuống đất. (Cái tết của mèo con, Nguyễn Đình Thi)
- D. Dưới bóng tre xanh, ta gìn giữ một nền văn hóa lâu đời. (Cây tre Việt Nam, Thép Mới)

**Câu 7.** Từ nào không phải từ láy?

- A. Nóng nực
- B. Mông manh
- C. Vòng vèo
- D. Lúc lỉu

**Câu 8.** Câu văn nào là câu ghép?

- A. Và những hạt mưa rơi vào lòng ta, sau giây phút phơi phới bông bột ban đầu, lòng ta bỗng se lại không biết là do đâu. (Mưa mùa xuân, Hồng Thúy)
- B. Những mái tranh, những khóm lá cho đến những nếp núi biếc lượn ngoài xa tít, đều hiện ra với những hình sắc rõ rệt. (Nắng mới, Bùi Hiền)
- C. Xuyên qua bọn họ, những người gánh nước làm nhóp nhép thêm cát lồi vào xóm chật hẹp, mấp mô, tách ra hàng mười ngõ. (Mơ Du, Nguyễn Hồng)
- D. Tôi đã lần lượt dùng hết chứng ấy thứ, đã ngẫm nghĩ và suy xét nhiều về cái vị ngọt trước một chén chè Tàu bốc khói. (Hà Nội băm sáu phố phường, Thạch Lam)

**Câu 9.** Nhận xét mối quan hệ về nghĩa giữa hai từ "chân" được in đậm trong mỗi cặp thơ sau:

*Ông bị đau chân*

*Nó sưng nó tấy*

(Thương ông, Tú Mỡ)

*Chiếc com- pa bố vẽ*

*Có chân đứng, chân quay*

(Những cái chân, Vũ Quần Phương)

- A. Từ đồng nghĩa
- B. Từ đồng âm
- C. Từ nhiều nghĩa
- D. Từ trái nghĩa

**Câu 10.** Dòng nào nêu đúng và đầy đủ nhất nội dung đoạn thơ sau?

*Dừa vẫn đứng hiên ngang cao vút*

*Lá vẫn xanh rất mực dịu dàng*

(Dừa ơi, Lê Anh Xuân)

- A. Cây dừa cao thẳng, đứng hiên ngang giữa đất trời, màu lá xanh mướt, mềm mại.
- B. Cây dừa gợi liên tưởng đến hình ảnh người dân Việt hiên ngang, kiên cường nhưng dịu dàng, thùy chung.
- C. Tình yêu màu xanh thể hiện qua việc yêu màu xanh của lá dừa
- D. Cả A và B đều đúng

## II. TỰ LUẬN

*"Cày đồng đang buổi ban trưa,  
Mồ hôi thánh thót như mưa ruộng cày."*

(Ca dao)

Câu thơ trên giúp em cảm nhận sâu sắc nỗi vất vả của những người nông dân để làm ra hạt gạo trắng ngần. Hãy tả lại hình ảnh các bác nông dân đang làm việc trên đồng ruộng bằng một đoạn văn khoảng 100 từ.

---

---

---

---

---

---

---

---

---

---

**I. TRẮC NGHIỆM**

**Câu 1.** Nối tên tác giả ở cột A tương ứng với tên tác phẩm ở cột B:

Tác giả	Tác phẩm
(1) Trần Quốc Tuấn	(a) Hồng Đức quốc âm thi tập
(2) Lê Thánh Tông	(b) Bình Ngô đại cáo
(3) Nguyễn Trãi	(c) Đại Việt sử kí toàn thư
(4) Ngô Sĩ Liên	(d) Hịch tướng sĩ

- A. (1)-b, (2)-a, (3)-d, (4)-c
- B. (1)-c, (2)-b, (3)-a, (4)-d
- C. (1)-d, (2)-a, (3)-b, (4)-c
- D. (1)-d, (2)-c, (3)-b, (4)-a

**Câu 2.** Chính sách nào sau đây không phải là biện pháp giải quyết nạn đói ở nước ta sau năm 1945

- A. Quyên góp cho quỹ Độc lập.
- B. Tổ chức "Ngày đồng tâm".
- C. Lập hũ gạo cứu đói.
- D. Kêu gọi nhân dân "Nhường cơm sẻ áo".

**Câu 3.** Sự khác biệt về tự nhiên giữa lục địa Ô-xtrây-li-a với các đảo và quần đảo là:

- A. Lục địa Ô-xtrây-li-a có sinh vật phong phú hơn các đảo.
- B. Lục địa Ô-xtrây-li-a có khí hậu khô hạn, các đảo có khí hậu nóng, ẩm.
- C. Lục địa Ô-xtrây-li-a có nhiều núi lửa hơn các đảo.
- D. Lục địa Ô-xtrây-li-a có rừng rậm, rừng dừa, các đảo có rừng bạch đàn, rừng keo.

**Câu 4.** Đới khí hậu nào chiếm diện tích lớn nhất ở Bắc Mĩ và Nam Mĩ?

- A. Khí hậu nhiệt đới ẩm; khí hậu hoang mạc.
- B. Khí hậu hàn đới; khí hậu ôn đới.
- C. Khí hậu nhiệt đới ẩm; khí hậu ôn đới.
- D. Khí hậu ôn đới; khí hậu nhiệt đới ẩm.

**Câu 5.** Em tán thành với những ý kiến nào sau đây?

- 1) Nam giới có sức khỏe tốt hơn nữ giới, nên nam giới phải là chủ gia đình.
- 2) Trẻ em trai và trẻ em gái luôn có quyền được đối xử bình đẳng.
- 3) Việc nhà là trách nhiệm của mẹ, còn kiếm tiền là trách nhiệm của bố.
- 4) Trong gia đình, các thành viên cần tôn trọng và lắng nghe ý kiến của nhau.
- 5) Chỉ có con trai mới cần được học tập để phát triển, còn con gái thì không.

- A. 1 và 3.
- B. 2 và 4.
- C. 3 và 5.
- D. 1 và 5.

**Câu 6.** Có bao nhiêu từ láy là tính từ trong câu văn sau: *Gió hiu hiu thổi, tiếng rì rào của lá, sự thỉnh thoảng, vắng vẻ và dịu hiền của đêm ru hồn chúng tôi vào mơ mộng...* (Đền khuya, Hoài Mỹ)?

- A. Một
- B. Hai
- C. Ba
- D. Bốn

**Câu 7.** Từ “hạ” trong câu văn nào dưới đây mang nghĩa gốc?

- A. Thế giặc rất mạnh, chủ tướng **hạ** lệnh cho quân sĩ tạm rút lui để bàn kế sách.
- B. Anh tôi **hạ** bức tranh trên tường xuống để treo lịch năm mới.
- C. Hôm nay, tất cả các mặt hàng của siêu thị đều được **hạ** giá 50%.
- D. Vì mắc lỗi trong công việc, anh ấy bị **hạ** một bậc lương.

**Câu 8.** Cho câu “*Bông hoa ngày Tết phải là những bông hoa rực rỡ nhiều màu.*” (Hoa ngày Tết, Thạch Lam). Đây là cách tách đúng các bộ phận chủ ngữ, vị ngữ của câu?

- A. *Bông hoa ngày Tết / phải là những bông hoa rực rỡ nhiều màu.* (Hoa ngày tết, Thạch Lam)
- B. *Bông hoa / ngày Tết phải là những bông hoa rực rỡ nhiều màu.* (Hoa ngày tết, Thạch Lam)
- C. *Bông hoa ngày Tết phải là những bông hoa / rực rỡ nhiều màu.* (Hoa ngày tết, Thạch Lam)
- D. *Bông hoa ngày Tết phải là những bông hoa rực rỡ / nhiều màu.* (Hoa ngày tết, Thạch Lam)

**Câu 9.** Câu tục ngữ nào dưới đây **KHÔNG** nói về ý chí, nghị lực?

- A. Có công mài sắt, có ngày nên kim
- B. Lừa thừ vàng, gian nan thử sức
- C. Chờ thấy sóng cả mà ngã tay chèo
- D. Giấy rách phải giữ lấy lề

**Câu 10.** Cho các câu:

- (1) Khi sửa nhà, một anh thanh niên người Nhật nhìn thấy một con thần lằn bị kẹt giữa hai bức tường gỗ.
- (2) Căn nhà đã được xây hơn mười năm đồng nghĩa với việc chủ thần lằn đã ở trong tình trạng đó suốt mười năm.
- (3) Không lâu sau, anh thấy một con thần lằn khác xuất hiện, miệng ngậm đồ ăn đến bên con thần lằn kia.

(4) Quá ngạc nhiên, chàng trai ngừng làm việc và theo dõi xem chú thỏ lần đã sống ra sao trong khi bị “cắm tù” như vậy.

(5) Chân chú thỏ lần bị cây đinh ghim vào tường.

(6) Không ngờ loài vật tưởng chừng không suy nghĩ, không cảm xúc lại có thể có một tình cảm sâu nặng đến vậy.

Hãy sắp xếp các câu trên để tạo thành một câu chuyện hoàn chỉnh

A. (1), (5), (2), (4), (3), (6)

B. (1), (2), (5), (4), (3), (6)

C. (1), (5), (2), (3), (4), (6)

D. (1), (5), (4), (2), (3), (6)

## II. TỰ LUẬN

*Những con nham bay thành đàn trên trời cao, như một đám mây trắng mỏng lướt qua thôn làng, gieo xuống những tiếng kêu mát lạnh, trong veo sương sớm, khiến tim tôi vang lên điệu dăng những câu thơ không nhớ đã thuộc tự bao giờ. (Miền quê thơ ấu, Nguyễn Trọng Tạo)*

Những câu văn trên vẽ nên khung cảnh một vùng quê đầy mơ mộng, gieo vào lòng người những cảm xúc bồi hồi về mảnh đất quê hương thân thương. Hãy miêu tả buổi sớm bình minh trên quê hương em bằng một đoạn văn khoảng 100 từ.

---

---

---

---

---

---

---

---

---

---

I. TRẮC NGHIỆM

Câu 1. Phong trào cách mạng đầu tiên được Đảng cộng sản Việt Nam lãnh đạo ngay sau khi thành lập là:

- A. Cách mạng Tháng Tám.
- B. Biểu tình chiếm Phủ Khâm sai.
- C. Xô Viết Nghệ Tĩnh.
- D. Cao trào kháng Nhật cứu nước.

Câu 2. Ngày 25/4/1976 diễn ra sự kiện gì?

- A. Lễ kí kết hiệp định Pa-ri.
- B. Chiến dịch Hồ Chí Minh toàn thắng.
- C. Tổng tuyển cử bầu Quốc hội chung được tổ chức trong cả nước.
- D. Quốc hội nước Việt Nam thống nhất họp tại Hà Nội.

Câu 3. Giải thích nguyên nhân tại sao châu Mĩ có nhiều đới khí hậu?

- A. Do ảnh hưởng của nhiều dòng biển chảy ven bờ.
- B. Do lãnh thổ kéo dài từ cực Bắc đến gần cực Nam.
- C. Do lãnh thổ trải rộng theo chiều Tây- Đông.
- D. Do có nhiều dãy núi cao, đồ sộ.

Câu 4. Giải thích vì sao châu Phi có khí hậu khô, nóng bậc nhất thế giới?

- A. Do châu Phi có địa hình tương đối cao, toàn bộ châu lục được coi như khối cao nguyên khổng lồ.
- B. Do châu Phi nằm ở phía Nam châu Âu và phía Tây Nam châu Á.
- C. Do châu Phi có nhiều hoang mạc, ít sông, hồ.
- D. Do châu Phi nằm trong vòng đai nhiệt đới, diện tích rộng lớn, lại không có biển ăn sâu vào đất liền.

Câu 5. Em sẽ ứng xử thế nào khi thấy các bạn trong lớp cãi nhau, đánh nhau?

- A. Cố gắng tránh xa, vì không muốn ảnh hưởng đến bản thân mình.
- B. Lấy điện thoại ra quay phim, chụp ảnh rồi đăng tải lên mạng xã hội.
- C. Cố gắng can ngăn và giúp các bạn đó hoà giải, nhờ giáo viên trợ giúp.
- D. Đứng ngoài để xem và lôi kéo các bạn khác cổ vũ cho bên nào mạnh hơn.

Câu 6. Câu văn nào dưới đây **KHÔNG** chứa trạng ngữ chỉ thời gian?

- A. *Mấy tháng sau, Hòa thông báo cho mọi người đã thu được khá nhiều bài viết. (Quân khu Nam Đông, Bình Ca)*
- B. *Chập tối, tôi tạm nghỉ tay và ra đứng ngoài cửa, họp cùng anh chị em hàng xóm quanh bờ ruộng, vừa gảy, vừa gảy đàn, vừa hát một bài hát hoàng hôn chào tạm biệt ông mặt trời. (Để mèn phiêu lưu kí, Tô Hoài)*

C. Hồi đó, trong suốt thời gian sống trong chiếc kén tối đen, tôi ngủ li bì bất kể ngày đêm và không hề mộng mị. (Đừng giẫm lên cỏ, Nguyễn Thị Bích Nga)

D. Từ tận xa, ông mặt trời đã lò lén gửi những tia nắng phớt hồng đến chào mừng thắng lợi đầu tiên của những người thủy thủ. (Mặt biển ban mai, Nguyễn Trinh)

**Câu 7.** Từ nào **KHÔNG** phải từ ghép phân loại?

- A. Hiền lành
- B. Trắng phau
- C. Ngọt lịm
- D. Thơm phức

**Câu 8.** Cho câu "Anh gà trống ri bé nhỏ và cô độc đứng nhìn đàn ngan bằng đôi mắt hó háy thêm muốn". Dòng nào có dấu (/) phân tách đúng chủ ngữ, vị ngữ của câu?

- A. Anh gà trống ri /bé nhỏ và cô độc đứng nhìn đàn ngan bằng đôi mắt hó háy thêm muốn.
- B. Anh gà trống ri bé nhỏ và cô độc/ đứng nhìn đàn ngan bằng đôi mắt hó háy thêm muốn.
- C. Anh gà trống ri bé nhỏ và cô độc đứng nhìn đàn ngan/bằng đôi mắt hó háy thêm muốn.
- D. Anh gà trống ri bé nhỏ /và cô độc đứng nhìn đàn ngan bằng đôi mắt hó háy thêm muốn.

**Câu 9.** Đọc đoạn văn và trả lời câu hỏi

Mùa xuân đã về trên cánh đồng. Bên kia đồi, tiếp với đồng, là rừng cây. Hoa cánh kiến nở vàng trên rừng, hoa sớ và hoa kim anh trắng xoá. Những bầy ong từ rừng bay xuống đồng, như những đám mây mỏng lấp lánh. Trên đồng, cò ống cao lêu đêu đong đưa trước gió. Cò gà, cò mật, cò tương tư xanh nõn. Ban mai nắng dịu, chim hót liu lo. Gió ngào ngạt mùi thơm của mật và phấn hoa. Mùa xuân, ngày nào cũng là ngày hội. (Mùa xuân trên cánh đồng, Xuân Quỳnh)

Đoạn văn trên có bao nhiêu từ láy là tính từ?

- A. 1
- B. 2
- C. 3
- D. 4

**Câu 10.** Các vế trong câu ghép sau được liên kết với nhau bằng cách nào?

Nhưng đến đấy, không biết vì sao, Người một mình cưỡi ngựa lên đỉnh núi, cỡi giáp sắt bỏ lại rồi cả người lẫn ngựa từ từ bay lên trời, biến mất. (Thánh Gióng, Theo Lê Trí Viễn, Văn tuyển (Lớp 5, tập I))

- A. Nối bằng dấu phẩy
- B. Nối bằng quan hệ từ
- C. Nối bằng cặp từ hô ứng
- D. Cả ba phương án trên đều chưa đúng



I. TRẮC NGHIỆM

Câu 1. Tên gọi nào sau đây không phải của Bác Hồ trong thời kì 1890 – 1911?

- A. Nguyễn Sinh Cung.
- B. Nguyễn Ái Quốc.
- C. Nguyễn Tất Thành.
- D. Văn Ba.

Câu 2. Tên nước Cộng hòa xã hội chủ nghĩa Việt Nam chính thức xuất hiện vào năm nào?

- A. 1945.
- B. 1976.
- C. 1975.
- D. 1979.

Câu 3. Địa hình Lào và Cam-pu-chia có sự khác nhau là:

- A. Cam-pu-chia chủ yếu là đồng bằng và cao nguyên, Lào địa hình chủ yếu là núi.
- B. Địa hình Cam-pu-chia chủ yếu là cao nguyên, Lào chủ yếu là đồng bằng.
- C. Địa hình Cam-pu-chia chủ yếu là núi, Lào chủ yếu là đồng bằng.
- D. Cam-pu-chia chủ yếu là đồng bằng, Lào địa hình phần lớn là núi và cao nguyên.

Câu 4. Vì sao dân cư châu Á lại tập trung đông đúc tại các đồng bằng châu thổ?

- A. Do đồng bằng địa hình bằng phẳng, đất đai màu mỡ.
- B. Do châu Á có nhiều đồng bằng hơn đồi núi.
- C. Do đồng bằng có nhiều tài nguyên khoáng sản.
- D. Do ở đồng bằng sông có nhiều cá, tôm.

Câu 5. Bạn Q đạt giải Học sinh giỏi Thành phố nên gia đình bạn quyết định sẽ tổ chức liên hoan thật to để mọi người trong cả khu dân cư biết và đến mừng. Vì không đủ tiền làm cỗ nên bố mẹ bạn Q quyết định đi vay tiền về để tổ chức một bữa tiệc linh đình. Em có nhận xét gì về việc làm của gia đình Q?

- A. Gia đình Q làm như vậy là lãng phí, không phù hợp với hoàn cảnh gia đình.
- B. Gia đình Q làm như vậy là hợp lí, vì bạn Q xứng đáng được như vậy.
- C. Gia đình Q làm như vậy là hợp lí, phù hợp với hoàn cảnh gia đình.
- D. Gia đình Q làm như vậy là vi phạm pháp luật, đáng bị lên án.

Câu 6. Dòng nào dưới đây chứa toàn từ láy?

- A. quẩy quậy, hu hu, lấu nhàu, thoà thê
- B. đàm đạo, thể thống, lất phất, vương vấn
- C. hiệu triệu, chán chường, lệt đệt, khư khư
- D. hăm hại, lóc cóc, hăm hồ, trang trí

**Câu 7.** Xét về ý nghĩa, yếu tố Hán Việt “đại” trong các từ sau có thể chia thành mấy nhóm?

*đại bác, đại đoá, đại diện, đại biểu, đại lễ, đại lộ, đại từ, đại sứ*

- A. 01 nhóm
- B. 02 nhóm
- C. 03 nhóm
- D. 04 nhóm

**Câu 8.** Trong các câu dưới đây, câu nào KHÔNG sử dụng biện pháp tu từ nhân hoá?

A. *Những hạt đỗ nằm trong đất ẩm, thấy trong người rạo rức, râm ran cảm giác của sự sinh nở.* (Câu chuyện còn giấu kín sau lớp vỏ, Trần Hoài Dương)

B. *Thanh đất nung đi thăm vườn; cây hoàng lan cao vút, cành lá rủ xuống như chào đón hai người.* (Dưới bóng hoàng lan, Thạch Lam)

C. *Tiếng hót diu dặt của Hoạ Mi giục các loài chim dạo lên những khúc nhạc tung bừng, ca ngợi núi sông đang đổi mới.* (Hoạ mi hót, Võ Quảng)

D. *Cốm không phải thức quà của người vội; ăn cốm phải ăn từng chút ít, thong thả và ngẫm nghĩ.* (Một thứ quà của lúa non: Cốm, Thạch Lam)

**Câu 9:** Câu nào sau đây là câu ghép?

A. *Mùa thu, trời như một chiếc dù xanh bay mãi lên cao.* (Mùa thu ở làng quê, Nguyễn Trọng Tạo)

B. *Lăng của các vua Hùng kể bên đền Thượng, ẩn trong rừng cây xanh xanh.* (Phong cảnh đền Hùng, Đoàn Minh Tuấn)

C. *Mùa nắng, đất nê chân chim, nền nhà cũng rạn nứt.* (Đất Cà Mau, Mai Văn Tạo)

D. *Trên cái đất phập phều và lấm gió, đông như thế, cây đứng lẻ khó mà chống nổi với những cơn thịnh nộ của trời.* (Đất Cà Mau, Mai Văn Tạo)

**Câu 10:** Dấu phẩy ở vị trí số (3) trong câu văn dưới đây có tác dụng gì?

*Hồi cuối thu, (1) bác ta béo núng nính, (2) lông mượt, (3) da căng tròn như một trái sim chín vậy mà bây giờ teo tóp, (4) lông lồm chồm trông thật tội nghiệp.*

(Tiếng Mưa Xuân, Trần Hoài Dương)

- A. Ngăn cách thành phần phụ với thành phần nòng cốt trong câu
- B. Ngăn cách các thành phần cùng giữ chức vụ làm chủ ngữ trong câu
- C. Ngăn cách các thành phần cùng giữ chức vụ làm vị ngữ trong câu
- D. Ngăn cách các vế trong một câu ghép

## II. TỰ LUẬN

Đọc bài thơ sau:

Cánh cam đi lạc mẹ  
Gió xô vào vườn hoang  
Giữa bao nhiêu gai góc  
Lũ ve sầu kêu ran.  
Chiều nhạt nắng trắng sương  
Trời rộng xanh như bể  
Tiếng cánh cam gọi mẹ  
Khán đặc trên lối mòn.

Bọ dùa dìng nấu cơm  
Cào cào ngừng giã gạo  
Xén tóc thôi cắt áo  
Đều báo nhau đi tìm.  
Khu vườn hoang lặng in  
Bống râm ran khắp lối  
Có điều ai cũng nói:  
- Cánh cam về nhà tôi.

(Cánh cam lạc mẹ, Ngân Vịnh)

Dựa vào nội dung bài thơ, em hãy tưởng tượng bản thân là cánh cam nhỏ bị lạc mẹ trong buổi chiều lạnh lẽo ấy và kể lại câu chuyện của mình (khoảng 100 từ).

---

---

---

---

---

---

---

---

---

---

I. TRẮC NGHIỆM

Câu 1. Trong những năm 1789 – 1792, vua Quang Trung đã ban hành nhiều chính sách về kinh tế - xã hội song **KHÔNG** gồm chính sách nào sau đây?

- A. Dịch sách chữ Hán ra chữ quốc ngữ và coi chữ quốc ngữ là chữ viết chính thức của quốc gia.
- B. Ban Chiếu lập học và dựa ra quan điểm “Xây dựng đất nước lấy việc học làm đầu”.
- C. Mở cửa biên giới với nhà Thanh và mở cửa biển để thuyền buôn nước ngoài vào buôn bán.
- D. Ban Chiếu khuyến nông, kêu gọi nhân dân phiêu tán về quê làm ruộng.

Câu 2. Sắp xếp các sự kiện sau theo trình tự thời gian:

- 1) Cuộc tiến công Tết Mậu Thân vào đại sứ quán Mĩ, Đài phát thanh, sân bay Tân Sơn Nhất.
- 2) Dương Văn Minh ra lệnh đầu hàng không điều kiện lực lượng cách mạng Việt Nam.
- 3) Hiệp định Pa-ri về Việt Nam được kí kết.
- 4) Phong trào Đông khởi đưa cách mạng miền Nam từ thế gìn giữ lực lượng sang thế tiến công.

- A. 4 - 1 - 2 - 3.
- B. 4 - 1 - 3 - 2.
- C. 1 - 4 - 3 - 2.
- D. 1 - 3 - 4 - 2.

Câu 3. Vì sao Đông Nam Á lại sản xuất được nhiều lúa gạo?

- A. Do người dân chủ yếu làm nông nghiệp.
- B. Do lúa gạo là nguồn lương thực chính của người dân.
- C. Do có đất phù sa màu mỡ, khí hậu nóng ẩm.
- D. Do là nguồn xuất khẩu nông sản chủ yếu.

Câu 4. Điểm khác biệt của dân cư châu Mĩ với châu Âu là:

- A. Dân cư phân bố khá đều trên lãnh thổ.
- B. Chỉ có người da trắng sinh sống.
- C. Chủ yếu là người bản địa, sinh sống từ lâu đời.
- D. Chủ yếu là người nhập cư đến từ châu lục khác.

Câu 5. Câu thơ: “*Bàn tay ta làm nên tất cả/ Có sức người sỏi đá cũng thành cơm*” của nhà thơ

Hoàng Trung Thông nói đến phẩm chất nào sau đây?

- A. Bảo vệ môi trường.
- B. Yêu lao động.
- C. Yêu Tổ quốc.
- D. Yêu quê hương.

**Câu 6.** Cho các câu văn sau:

(1) *Những cánh đồng lúa xanh mượt, dập dờn trong gió nhẹ; chúng đuổi nhau mãi, đuổi nhau mãi từ ven làng đến tít tắp chân đê.* (Mùa thu ở làng quê, Nguyễn Trọng Tạo)

(2) *Con gió mùa hạ lướt qua vòm sen trên hồ, nhuần thấm cái hương thơm của lá, như báo trước mùa về của một thức quà thanh nhã và tinh khiết.* (Một thứ quà của lúa non, Thạch Lam)

(3) *Nhựa sống ở trong người căng lên như máu căng lên trong lộc của loài nai, như mầm non của cây cối, phải trôi ra thành những cái lá nhỏ tí tí giờ tay vẫy những cặp uyên ương đứng cạnh.* (Mùa xuân của tôi, Vũ Bằng)

(4) *Dưới chân đồi, những thửa ruộng lúa xanh mượt, uốn quanh co dưới trời nắng, lấp loáng như một khúc sông.* (Làng, Kim Lân)

(5) *Tôi quên thế nào được những cảm giác trong sáng ấy nảy nở trong lòng tôi như mấy cành hoa tươi mỉm cười giữa bầu trời quang đãng.* (Tôi đi học, Thanh Tịnh)

Xét về cấu tạo câu, trình tự sắp xếp nào dưới đây đúng?

- A. Câu đơn – Câu ghép – Câu đơn – Câu ghép – Câu đơn
- B. Câu đơn – Câu đơn – Câu – đơn – Câu ghép – Câu ghép
- C. Câu ghép – Câu đơn – Câu đơn – Câu đơn – Câu đơn
- D. Câu ghép – Câu ghép – Câu đơn – Câu đơn – Câu ghép

**Câu 7.** Trong câu văn: “Tuổi thơ tôi đã hẳn sâu trong kí ức những ngọn núi trông xa lấp lánh như kim cương, lúc xanh mờ, khi xanh thắm, lúc tím lơ, khi rực rỡ như núi ngọc màu xanh.”

(Tản văn Mai Văn Tạo) có bao nhiêu cụm chủ vị?

- A. 01 cụm chủ vị
- B. 02 cụm chủ vị
- C. 03 cụm chủ vị
- D. 04 cụm chủ vị

**Câu 8.** Trong các câu sau, câu nào xuất hiện từ trái nghĩa với từ “lô nhô”?

- A. Sau cơn mưa đầu mùa, đường làng lộ rõ những mô đất mấp mô – những ổ gà, ổ trâu – người ta thường gọi thế.
- B. Trên cánh đồng lúa vàng mượt, những chiếc nón trắng nhấp nhô nhịp nhàng theo nhịp cắt.
- C. Trong Bohuslän, khoảng 1200 những tảng đá bằng phẳng có chạm khắc tuyệt đẹp.
- D. Đường lên núi Côn Luân vô cùng gồ ghề, hiểm trở, những nguy hiểm luôn chờ đón.

**Câu 9.** Yếu tố Hán Việt “sư” trong câu “Tâm sư học đạo” có nghĩa là gì?

- A. Nhà sư
- B. Thầy giáo
- C. Học trò
- D. Nông dân

**Câu 10.** Trong đoạn văn, có bao nhiêu phép liên kết câu được sử dụng? Đó là những phép liên kết nào?

*Liên quay lại nhìn em, thấy An cũng đã ngủ say tay nắm chặt tà áo chị và đầu vẫn dựa vai.*

*Liên nhìn quanh đêm tối, gió đã thoáng lạnh và đom đóm không còn nữa. Chị cúi xuống vực em vào trong hàng, mắt cũng đã riu lại. Chị gài cửa cẩn thận và vụn nhỏ ngọn đèn đặt trên cái quả thuốc sơn đen.*

(Hai đứa trẻ, Thạch Lam)

- A. Thay thế từ ngữ
- B. Lặp từ ngữ
- C. Thay thế từ ngữ và lặp từ ngữ
- D. Thay thế từ ngữ và sử dụng từ ngữ tác dụng kết nối

## II. TỰ LUẬN

Đọc bài thơ sau:

*Ông ra vườn nhặt nắng  
Tha thân suốt buổi chiều  
Ông không còn tri nhớ  
Ông chỉ còn tình yêu.*

*Bé khẽ mang chiếc lá  
Đặt vào vết nắng vàng  
Ông nhặt lên chiếc nắng  
Quã nhẹ, mùa thu sang.*

(Ra vườn nhặt nắng, Nguyễn Thế Hoàng Linh)

Bài thơ đang đầy tình yêu thương của bạn nhỏ dành cho ông của mình trong một chiều mùa thu tràn ngập nắng vàng. Em hãy viết một đoạn văn có dung lượng khoảng 100 từ miêu tả người ông hoặc người bà thân yêu của em.

---

---

---

---

---

---

---

---

---

---

I. TRẮC NGHIỆM

**Câu 1.** Cầu Hiền Lương bắc qua sông Bến Hải đã trở thành giới tuyến quân sự tạm thời giữa hai miền Nam – Bắc Việt Nam trong giai đoạn nào?

- A. 1945 - 1946.
- B. 1954 - 1973.
- C. 1946 - 1954.
- D. 1954 - 1975.

**Câu 2.** Nội dung nào không phản ánh đúng ý nghĩa của việc thành lập Đảng Cộng sản Việt Nam?

- A. Chấm dứt thời kì khủng hoảng về giai cấp lãnh đạo cách mạng Việt Nam.
- B. Là bước ngoặt vĩ đại trong lịch sử giai cấp công nhân và cách mạng Việt Nam.
- C. Hoàn chỉnh chuyển hướng chiến lược, đặt nhiệm vụ giải phóng dân tộc lên hàng đầu.
- D. Khẳng định giai cấp vô sản nước ta trưởng thành và đủ sức lãnh đạo cách mạng.

**Câu 3.** Vì sao các cây trồng của nước ta chủ yếu là cây xứ nóng?

- A. Do nước ta khí hậu nóng ẩm.
- B. Do nước ta nguồn nước tưới dồi dào.
- C. Do nước ta có nhiều đồi, núi.
- D. Do nước ta có nhiều gió mùa.

**Câu 4.** Châu lục nào có đồng bằng chiếm 2/3 diện tích, đồi núi chiếm 1/3 diện tích, núi cao tập trung ở phía Nam?

- A. Châu Á.
- B. Châu Âu
- C. Châu Mỹ
- D. Châu Phi

**Câu 5.** Dù học tập trực tuyến suốt cả học kỳ I, nhưng P luôn sắp xếp việc học và chơi bằng cách viết thời khóa biểu cá nhân và thực hiện nghiêm túc. Bên cạnh đó, bạn còn dành thời gian làm việc nhà và tích cực tham gia phong trào làm mũ chắn giọt bắn ủng hộ cho các khu cách ly y tế phòng chống dịch bệnh. Việc làm đó thể hiện:

- A. P là người biết tiết kiệm tiền của, yêu quê hương và bảo vệ môi trường.
- B. P là người biết vượt khó trong học tập, yêu lao động và trung thực trong học tập.
- C. P là người yêu gia đình, lịch sự với mọi người và tích cực hợp tác với những người xung quanh.
- D. P là người biết tiết kiệm thời giờ, yêu lao động và tích cực tham gia các hoạt động nhân đạo.

**Câu 6.** Chọn từ có thể thay thế cho từ “chạy” trong câu sau:

Tất cả các máy tính trong lớp hôm nay đều *chạy* tốt.

- A. Hoạt động
- B. Di chuyển
- C. Điều khiển
- D. Lo liệu

**Câu 7.** Xét về nghĩa, lựa chọn nào dưới đây có chứa từ “đồng” khác với “đồng” trong “đồng bào”

A. **Đồng** tâm hiệp lực

B. Tháng chạp là tháng trồng khoai,

Tháng giêng trồng đậu, tháng hai trồng cà.

Tháng ba cây vôi rụng ra,

Tháng tư làm mạ mưa sa đầy **đồng**.

C. Con người muốn sống, con ơi

Phải yêu **đồng** chí, yêu người anh em. (*Tiếng ru*, Tố Hữu)

D. **Đồng** cam cộng khổ

**Câu 8.** Nối từ ở cột A với nghĩa tương ứng ở cột B

A	B
(1) Trung quân	(a) có tinh cảm chân thành và tốt đẹp, trước sau như một trong quan hệ với mọi người
(2) Trung kiên	(b) trước sau một lòng, giữ trọn niềm tin, tinh cảm gắn bó, những điều đã cam kết
(3) Trung hậu	(c) có tinh thần giữ lòng trung thành đến cùng, không gì có thể lay chuyển được
(4) Trung thành	(d) có lòng trung với vua, một lòng giữ trọn đạo nghĩa

A. (1)-d; (2)-c; (3)-a; (4)-b

B. (1)-c; (2)-d; (3)-a; (4)-b

C. (1)-d; (2)-c; (3)-b; (4)-a

D. (1)-a; (2)-d; (3)-c; (4)-b

**Câu 9.** Tìm cặp từ trái nghĩa xuất hiện trong câu văn sau:

*Cành tịch mịch một đêm khuya ở tỉnh nhỏ thật buồn bã, khiến tôi lại nhớ đến những đêm náo nhiệt, đầy ánh sáng ở Hà Nội. (Người bạn cũ, Thạch Lam)*

A. Tịch mịch – náo nhiệt

B. Nhỏ - đầy

C. Khuya – đêm

D. Tịch mịch – buồn bã

**Câu 10.** Xác định chủ ngữ của câu: *Những mảng hoa hình sao màu trắng sữa chao nghiêng trong gió, đậu xuống tóc các cô gái, lấm tẩm khắp cả mặt đường. (Cây sấu Hà Nội, Tạ Việt Anh).*

A. Những mảng hoa

B. Những mảng hoa hình sao

C. Những mảng hoa hình sao màu trắng sữa

D. Những mảng hoa hình sao màu trắng sữa chao nghiêng trong gió



TRƯỜNG ĐH NGOẠI NGỮ - ĐHQGHN  
TRƯỜNG TRUNG HỌC CƠ SỞ NGOẠI NGỮ



# BỘ ĐỀ TIẾNG ANH NGỮ PHÁP - ĐỌC HIỂU

**Biên soạn:** Phạm Minh Huệ  
Nguyễn Thị Mai Hương  
Nguyễn Hoàng Giang  
Nguyễn Thị Minh Nguyệt  
Nguyễn Thị Hồng Vân  
Nguyễn Minh Hằng



## MOCK TEST 01

### PART I: MULTIPLE CHOICE QUESTIONS

I. Mark the letter A, B, C, or D to indicate the correct answer to each of the following sentences.

1. She \_\_\_\_\_ here but she doesn't any more now.  
 A. has worked                      B. had work                      C. used to work                      D. used to working
2. I was very angry. My friend John refused \_\_\_\_\_ me a lift as he had promised.  
 A. give                      B. to give                      C. giving                      D. gave
3. Can't you see the sign "No trespassing" here? You \_\_\_\_\_ get in here.  
 A. may not                      B. wouldn't                      C. might not                      D. mustn't
4. \_\_\_\_\_ have you been recently? – Pretty busy, I think.  
 A. What                      B. Which                      C. How                      D. Who

II. Mark the letter A, B, C, or D to indicate the correct answers to complete the following dialogue.

A. Have you done it before?	B. We're going to go dirtboarding.
C. Like zip-wiring, you know when you go along a wire through the trees or down a mountain.	D. So, have you got any plans for the weekend?

Girl: (5) \_\_\_\_\_

Boy: Yeah, me and my mates are going to this activity centre in the mountains.

Girl: Oh, yeah?

Boy: You can do all kinds of things. (6) \_\_\_\_\_

Girl: What's that?

Boy: It's like skateboarding or snowboarding. You have a board, or deck, to stand on and wheels. They're pretty strong because you go down rough mountain tracks on them. Steep, rough mountain tracks.

Girl: Sounds a bit risky. (7) \_\_\_\_\_

Boy: No, but I've done similar things.

- |      |   |   |   |
|------|---|---|---|
| 5. A | B | C | D |
| 6. A | B | C | D |
| 7. A | B | C | D |

III. Read the following passage and mark the letter A, B, C or D to indicate the correct word or phrase that best fits each of the numbered blanks.

Many cities have parks for people to enjoy. And it's very common to find wonderful sculptures in them. However, some sculptures found in Fairbanks, Alaska, aren't quite the same as in other cities. When the temperature (8) \_\_\_\_\_ at the end of winter, they all disappear -because they're made of ice!

Fairbanks has been the home of the World Ice Art Championships for over 20 years, and artists from many different countries come to create spectacular ice sculptures. The ice is brought

from a lake (9) \_\_\_\_\_ near the sculpture park. It's said to be so clear that visitors can read a newspaper through it - even though the individual pieces are over one metre (10) \_\_\_\_\_!

Visitors also have the (11) \_\_\_\_\_ to make their own ice sculptures if they wish, at special classes. There's a children's play park, too, where (12) \_\_\_\_\_ everything is made of ice, including sculptures of favourite animals. It's a great place to visit!

- |                 |               |                |             |
|-----------------|---------------|----------------|-------------|
| 8. A. develops  | B. rises      | C. grows       | D. builds   |
| 9. A. located   | B. arranged   | C. contained   | D. attached |
| 10. A. heavy    | B. strong     | C. large       | D. thick    |
| 11. A. occasion | B. benefit    | C. opportunity | D. ability  |
| 12. A. totally  | B. absolutely | C. completely  | D. fully    |

**IV. Read the following passage and mark the letter A, B, C, or D to indicate the correct answer to each of the questions.**

**Whale-watching trip  
by Jack Madison, 15**

A while ago, my friend Olivia was telling me about a whale-watching trip she'd been on, in Canada. I wanted to tell her I was about to do the same thing, off the north coast of the UK, where my grandparents live. Whales had recently appeared there again, and my grandparents were convinced we'd see some — so I was sure my trip would be as good as Olivia's! But then I saw some reviews of the trip my dad had booked for us, when no-one had seen any whales at all. So, in the end, I decided not to tell Olivia anything about my trip, in case it wasn't successful!

Anyway, Dad and I set off on our trip — which was Dad's idea — and it was fantastic! Travelling out to sea on the tour boat with our guide, we soon reached the spot where whales often appeared. Then we waited — and nothing happened. I was sure this wouldn't last, though. People kept calling out they'd seen one, which was exciting — but then it turned out they were wrong. Then finally I saw something move under the water — a minke whale! So I felt like a hero for the rest of the trip!

The whale was a wonderful sight, with its huge back not far from the boat. Our guide said it was around five tonnes in weight and around 10 metres long. Yet, despite its size, it swam alongside us at speed, and with little effort. We waited to see if more appeared, and some time later, we saw three more some distance away, that kept diving under the water and coming up again. Then just after I'd filmed them, they disappeared.

Although the water's less deep around the coast, larger whale species appear in the area with minke whales, feeding on fish. But minkes are curious creatures, so they're more likely to approach tourist boats — which was why we were successful! Then later, up on the cliffs, we looked out to sea, searching for signs of whales. Sometimes seabirds diving into the water means whales are around, as they're stealing the whales' meal. We were unlucky, sadly — but we'll be back!

**13. Jack wasn't keen to mention his whale-watching trip to Olivia because**

- A. he thought her trip sounded a lot more exciting.
- B. he'd read some negative reports about where he was going.
- C. he wasn't sure if his dad had definitely arranged it.
- D. he didn't know whether she was very interested in whales.

**14. On board the whale-watching boat, Jack**

- A. was proud to be the first person to see a whale.
- B. began to worry that they might all be disappointed.
- C. tried not to get excited when anyone saw something.
- D. was glad he'd persuaded his dad to come with him.

**15. When Jack saw the minke whale, he was**

- A. surprised at how close it came to the boat.
- B. amazed that it was so much bigger than he'd imagined.
- C. impressed that it moved through the water so easily.
- D. delighted to see it had arrived with several others.

**16. Jack suggests minke whales appeared in the same area as the boat because**

- A. they knew there were plenty of fish there.
- B. they were attracted by the arrival of the visitors.
- C. they didn't have to compete for food with seabirds.
- D. they preferred how deep the water was there.

**17. What would Jack text to his grandparents about the whales?**

- A. I'll send you my video of the group of whales - they only appeared briefly, so they weren't as interesting as the first one we saw.
- B. Dad said he'd really wanted to go to Canada to watch whales, like my friend Olivia - but now we're really happy we came here.
- C. I must take you up to the cliffs to look for whales - we've seen them every time we've been there, so far.
- D. You were so sure our whale-watching trip would be a success, while I still had doubts - but you were right.

**V. Mark the letter A, B, C or D to indicate the sentence that is closest in meaning to each of the following sentences.**

**18. The original version of that song sounds much better than that one.**

- A. That version of the song doesn't sound as well as the original one.
- B. That version of the song doesn't sound as good as the original one.
- C. The last version of the song sounds the best.
- D. No other song sounds as good as the original version of that song.

**19. Somebody accused me of stealing money.**

- A. I was accused by somebody of stealing money.
- B. I was accused of stealing money.
- C. I was accused of stealing money by somebody.
- D. I was accused stealing money.

**20. Nobody at all came to the meeting**

- A. Not many people came to the meeting.
- B. Only a few people came to the meeting.
- C. Not a single person came to the meeting.
- D. There was almost nobody at the meeting

**PART II: WRITING**

I. Look at the following picture and write a paragraph to describe it in about 80 words.



*(Credit on picture)*

II. In about 100 words, write a description of the most famous building in your town for the school magazine.

## MOCK TEST 02

### PART I: MULTIPLE CHOICE QUESTIONS

I. Mark the letter A, B, C, or D to indicate the correct answer to each of the following sentences.

1. Give me a call when you \_\_\_\_\_ to the office.  
 A. go                                      B. will go                                      C. are going                                      D. went
2. The new project is under Mr Benson's \_\_\_\_\_.  
 A. supervision                                      B. construction                                      C. consideration                                      D. preparation
3. My sister helped me give \_\_\_\_\_ the invitations.  
 A. up                                      B. out                                      C. off                                      D. away
4. Could you tell me what \_\_\_\_\_, please?  
 A. time is                                      B. time is it                                      C. time it is                                      D. is the time

II. Mark the letter A, B, C, or D to indicate the correct answers to complete the following dialogue.

A. Well, we know all about that from biology lessons.	B. Did you know that you probably have mites in your eyelashes?
C. Did you know that only about one tenth of the cells in your body are really you? The rest are bacteria.	D. No, of course you are you.

Boy: Hey, I'm reading this really interesting article about the human body.

Girl: Yeah? (5) \_\_\_\_\_

Boy: No, we didn't learn much at all at school! They're discovering loads more things all the time. Really amazing things! (6) \_\_\_\_\_

Girl: What? I'm not really me?

Boy: (7) \_\_\_\_\_ But you also have millions, or trillions, of bacteria in you.

Girl: Eeeeuugh!

- |      |   |   |   |
|------|---|---|---|
| 5. A | B | C | D |
| 6. A | B | C | D |
| 7. A | B | C | D |

III. Read the following passage and mark the letter A, B, C or D to indicate the correct word or phrase that best fits each of the numbered blanks.

#### A brief history of apples!

Do you always have a piece of fruit for your lunch? If you do, it's probably an apple! This is true particularly in places like western Europe, where apples have grown for hundreds of years. So it would be easy to (8) \_\_\_\_\_ that's where they came from originally.

In fact, though, the fruit we know today has been on an extraordinary (9) \_\_\_\_\_ over the centuries. Research suggests modern apples originally came all the way from Kazakhstan in Asia, and (10) \_\_\_\_\_ up in Europe partly because of people carrying goods along the famous Silk

Road, from western Europe all the way to China in the east. This helped to spread apples in both (11) \_\_\_\_\_. People (12) \_\_\_\_\_ down their apples after they'd finished eating them, and the seeds entered the ground and produced new types of apple trees. Farmers were then able to start developing a much wider range of apples.

- |                |            |               |            |
|----------------|------------|---------------|------------|
| 8. A. consider | B. wonder  | C. imagine    | D. expect  |
| 9. A. distance | B. travel  | C. course     | D. journey |
| 10. A. reached | B. ended   | C. set        | D. kept    |
| 11. A. routes  | B. ways    | C. directions | D. paths   |
| 12. A. threw   | B. dropped | C. fell       | D. let     |

IV. Read the following passage and mark the letter A, B, C, or D to indicate the correct answer to each of the questions.

#### To smoke or not to smoke?

Laws that ban smoking in public places are not exactly a new idea. One of the world's first smoking bans was introduced in 1575, when the Roman Catholic Church passed a law that made it illegal to smoke in any church in the Spanish colonies of Central America. In the eighteenth century, a number of German and Austrian cities also banned smoking, not in specific locations or buildings, but anywhere in the city. Some of these bans were based on ideas about health. Others were more concerned with safety. The Old Government Building in Wellington, New Zealand banned smoking in the 19th century because the building was made entirely of wood; smoking was a fire risk.

In the second half of the twentieth century, campaigns began to make people aware of the health dangers of smoking, and the concept of *passive smoking* – or breathing other people's smoke – became a widespread concern. As a result, governments passed laws in the 1970s to control the use of tobacco, and restaurants and other public places began to create smoking and non-smoking sections. But it wasn't until the late 1990s that public smoking bans became widespread. California led the way in the US when it became the first US state to prohibit smoking in all public places in 1998. By 2010, nearly eighty percent of American states had introduced smoking bans. Elsewhere, ventilation systems were installed in public places, and smokers' lounges were created as alternatives to complete bans.

Not everyone is happy about the introduction of smoking bans. Not surprisingly, tobacco companies, restaurants and bars are concerned about losing business because of the new restrictions. Smokers often complain that by limiting the places where they can smoke, smoking bans unfairly limit their freedom. Plus, it is difficult to break the habit and give up smoking. But nowadays most people accept the overwhelming scientific evidence that smoking harms our health and can cause lung and heart disease. Furthermore, research shows that smoking bans have resulted in a reduction in smoking-related diseases and deaths. We shall have to see whether in the future every country in the world will follow suit and impose bans on smoking in public places.

13. One of the earliest anti-smoking laws prohibited smoking

- A. anywhere in Central American cities.
- B. in wooden churches around the world.
- C. in churches in Mexico and other Spanish colonies.
- D. in Spanish colonies around the world.

14. In modern times laws about smoking were introduced because

- A. smokers wanted special areas to smoke in.
- B. governments wanted to publicise the health dangers of smoking.
- C. of fears about second-hand smoke.
- D. more and more people started smoking.

15. The smoking ban in California was important because

- A. it set an example for other US states.
- B. it made use of ventilation technology.
- C. it wasn't possible to smoke in 80% of public places.
- D. restaurants had to create smokers' lounges.

16. Many smokers feel that

- A. it is difficult to prove that smoking has a negative effect on health.
- B. it is impossible to change people's habits.
- C. they are not consulted about anti-smoking laws.
- D. people should be free to choose where they want to smoke.

17. According to research, smoking bans

- A. will be imposed in all countries in the future.
- B. are most effective in public places.
- C. make it easier to stop smoking.
- D. have had a positive effect on people's health.

V. Mark the letter A, B, C or D to indicate the sentence that is closest in meaning to each of the following sentences.

18. If I were taller, I could reach the top shelf

- A. I am not tall enough to reach the top shelf.
- B. I am too tall to reach the top shelf.
- C. I cannot reach the top shelf because I am very tall.
- D. In spite of being tall, I cannot reach the top shelf.

19. Both Peter and Mary enjoy scientific expedition.

- A. It is not Peter, but Mary, that enjoys scientific expedition.
- B. Peter enjoys scientific expedition. Therefore, does Mary.
- C. However Peter enjoys scientific expedition and Mary does.
- D. Peter enjoys scientific expedition, and so does Mary.

20. Is it possible for me to come to your house at about 7pm?

- A. Must I come over to your house at about 7pm?
- B. Could I be come to your house at about 7pm?
- C. Can I come to your house at about 7pm?
- D. Will I come to your house at about 7pm?

**PART II: WRITING**

I. Look at the following picture and write a paragraph to describe it in about 80 words.

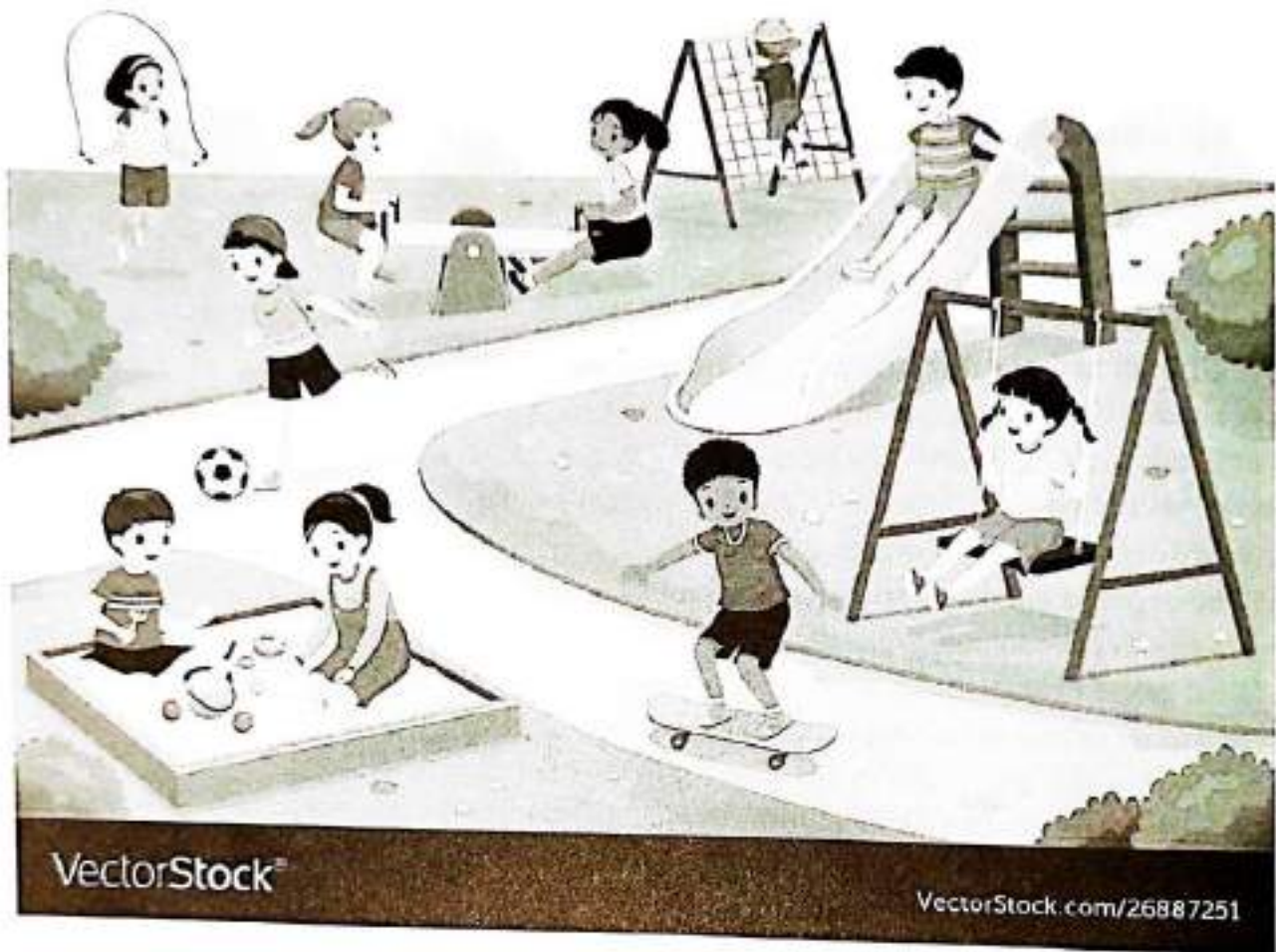

II. In about 100 words, describe a person who inspires you to learn English.

*(Credit on picture)*

## MOCK TEST 03

### PART I: MULTIPLE CHOICE QUESTIONS

I. Mark the letter A, B, C, or D to indicate the correct answer to each of the following sentences.

1. Waiter: Good morning, madam. What \_\_\_\_\_ you \_\_\_\_\_ to order?  
 Woman: Fish please, with peas and chips.
- A. would – like                      B. do – like                      C. have – got                      D. do – have
2. Ross \_\_\_\_\_ TV when the phone \_\_\_\_\_.
- A. was watching – rang                      B. watched – rang  
 C. was watching – was ringing                      D. watched – was ringing
3. I really don't feel like \_\_\_\_\_ out tonight. Do you?
- A. go                      B. to go                      C. be gone                      D. going
4. It takes a lot of \_\_\_\_\_ and patience to learn how to play a musical instrument.
- A. trial                      B. experiment                      C. effort                      D. attempt

II. Mark the letter A, B, C, or D to indicate the correct answers to complete the following dialogue.

A. What about the cake?	B. That's a good idea!
C. What do you think about that?	D. It's so unusual, and I'd love to have something like that.

Harry: So which prize do you think they should give, Gina?

Gina: Hmm ... I think the chef's hat would be best. Only cooks and chefs wear hats like that.  
 (5) \_\_\_\_\_

Harry: I don't know about that. The person who wins will definitely be a teenager and probably just enjoys cooking as a hobby. They're not a professional chef, so I don't think it will be very useful. (6) \_\_\_\_\_ Everyone likes cake.

Gina: I don't! And it's not a very healthy prize either! Why don't they give up-to-date cookery books then? They're a great way of learning how to cook better, too.

Harry: (7) \_\_\_\_\_ Yes, they're definitely the best prize.

5. A                      B                      C                      D  
 6. A                      B                      C                      D  
 7. A                      B                      C                      D

III. Read the following passage and mark the letter A, B, C or D to indicate the correct word or phrase that best fits each of the numbered blanks.

#### Music can change the taste of vegetables!

Many children, and some adults too, dislike the taste of certain vegetables. The flavours of foods such as cabbage and broccoli are generally the ones people mention as their least favourite vegetables, as these vegetables are believed to have an extremely (8) \_\_\_\_\_

taste. However, according to an Oxford psychologist, children might change their (9) \_\_\_\_\_ about these foods if they can hear simple music while they're eating - such as the sounds that come from one musical instrument, called a wind chime. This instrument often (10) \_\_\_\_\_ in people's gardens, and plays sweet notes when the wind blows through it. These notes may make the food seem to taste sweeter than it would do normally. However, many adults (11) \_\_\_\_\_ that their tastes developed as they grew up, so they now enjoy a far greater range of food. As a result, they're much more (12) \_\_\_\_\_ to eat the kind of vegetables they always hated during their childhood.

- |                 |             |               |            |
|-----------------|-------------|---------------|------------|
| 8. A. bitter    | B. hard     | C. heavy      | D. raw     |
| 9. A. senses    | B. minds    | C. moods      | D. reasons |
| 10. A. drops    | B. connects | C. attaches   | D. hangs   |
| 11. A. complain | B. advise   | C. admit      | D. warn    |
| 12. A. likely   | B. possible | C. reasonable | D. sure    |

**IV. Read the following passage and mark the letter A, B, C, or D to indicate the correct answer to each of the questions.**

**Karina Moore - teenage high diver!**

Several times a week, teenager Karina Moore trains at her local pool to jump from the high-diving board into the water — in an attempt to become a national diving champion.

Karina first learned about diving during a family break in Spain, where the resort's pool had a high-diving board. Young people were diving off it, and it looked fun, but Karina didn't join in, even though she was a strong swimmer. Then after returning home, she discovered a long-distance runner she'd always admired had started diving for relaxation — so she became more interested.

Karina joined a beginners' diving class at her local pool. They had several sessions jumping onto soft materials before trying the high board. 'The water looked a long way down,' says Karina, 'but after our training, I felt I'd handle it — without injuring myself. They'd warned me I'd land in the water fast — at around 60 kph — but I was prepared. I couldn't wait to get started — although the others weren't so keen! Anyway, I wasn't disappointed by the experience.'

In Karina's area, there's now lots of interest in high diving, but it's sometimes difficult for swimmers to find suitable practice facilities. Although the pools are deep enough, they're in use so often by diving clubs that other people don't get opportunities to practise. Fortunately, though, Karina's coach noticed her talent and helped her develop her techniques. After only two years, she's winning competitions in her area.

But what's it like to concentrate so much on diving? 'I train 20 hours a week' says Karina, 'and I won't pretend it's easy — you have to enjoy it to spend so much time doing it! It's not easy for my parents either, though — they drive me to training sessions early in the morning, and that costs money. But they've had financial help from sports organisations, luckily. And my schoolwork and social life are good, I still meet my mates — and there's always the phone! The only thing I hadn't realised was that the pool water would damage my hair — I used to love my long hair, but I've had to cut it short because it looked awful! But I'll definitely keep on diving!'

**13. What made Karina keen to take up diving?**

- A. She wanted to repeat her holiday experience.
- B. She found out her athletics hero had taken it up.
- C. She'd visited a pool where some teenagers were doing it.
- D. She wanted a new challenge after her success at swimming.

**14. How did Karina feel the first time she used the high board?**

- A. She was worried about how far it was above the pool.
- B. She felt pleased to experience it with other beginners.
- C. She was confident that she wouldn't get hurt.
- D. She was shocked to hit the water at such speed.

**15. What does the writer suggest about diving facilities in Karina's area?**

- A. They're not used as much as they could be.
- B. There aren't enough coaches teaching people to use them.
- C. There aren't as many boards as there used to be.
- D. They're not available to the public for long enough each day.

**16. How does Karina feel about spending so much time diving?**

- A. She is surprised by one effect it has had on her.
- B. She feels sorry she no longer sees her friends so much.
- C. She is anxious about the amount of money it costs.
- D. She feels grateful to be able to focus on something she loves.

**17. What would the writer say about Karina?**

- A. She's a young girl who's achieved a lot by becoming a national diving champion - and all with very little support.
- B. She has a lot of natural talent, but she's already thinking of having a break from the high board for a while.
- C. She's made enormous progress in a very short time - after only a couple of years, she's already showing great signs of success.
- D. She's sad that she's given up almost everything for her sport - and her lifestyle really sounds quite hard.

**V. Mark the letter A, B, C or D to indicate the sentence that is closest in meaning to each of the following sentences.**

**18. There is not a single corner of Sa Pa that my friend hasn't visited.**

- A. My friend has visited only a single part of Sa Pa.
- B. My friend has visited every part of Sa Pa already.
- C. My friend has visited most parts of Sa Pa.
- D. My friend hasn't visited any parts of Sa Pa.

**19. Monica found it extremely hard to learn this subject.**

- A. The subject was so easy that Monica could learn it well.
- B. It was extremely difficult for Monica to learn this subject.
- C. Monica had so much difficulty to learn the subject.
- D. Monnica did not find it difficult to learn this subject.

20. You can enrich your knowledge by reading books.

A. You can be rich if you read books.

B. Reading books makes you know less.

C. Reading books enables you to be rich.

D. Reading books can make you know more.

## PART II: WRITING

I. Look at the following picture and write a paragraph to describe it in about 80 words.



(Source: [friendshipcircle.org](http://friendshipcircle.org))

II. In about 100 words, write a letter to your teacher telling them why your favorite book should be studied in class.

## MOCK TEST 04

### PART I: MULTIPLE CHOICE QUESTIONS

I. Mark the letter A, B, C, or D to indicate the correct answer to each of the following sentences.

1. Janice: Hello, I'd like to speak to Mr. Green, please.

Chandler: Sorry, \_\_\_\_\_ you say that again?

- |        |         |         |       |
|--------|---------|---------|-------|
| A. can | B. must | C. will | D. do |
|--------|---------|---------|-------|
2. Rachel \_\_\_\_\_ the start of the film because she \_\_\_\_\_ popcorn.
- |                        |                            |
|------------------------|----------------------------|
| A. missed – was buying | B. missed – had bought     |
| C. had missed – bought | D. had missed – was buying |
3. The zoo's main \_\_\_\_\_ are the pandas.
- |                 |               |               |               |
|-----------------|---------------|---------------|---------------|
| A. attractively | B. attractive | C. attraction | D. attracting |
|-----------------|---------------|---------------|---------------|
4. I had to \_\_\_\_\_ her phone number because I didn't have a pen to write it down.
- |           |           |              |             |
|-----------|-----------|--------------|-------------|
| A. recall | B. remind | C. recognize | D. memorize |
|-----------|-----------|--------------|-------------|

II. Mark the letter A, B, C, or D to indicate the correct answers to complete the following dialogue.

A. To be honest, I don't watch much TV	B. I thought it was quite boring
C. There are some bad programmes, but only a few.	D. You play football and tennis and basketball and...

Katy: Hi, Ben. Did you see the documentary last night about the Olympic Games? It was brilliant. I learned so much.

Ben: Did you? (5) \_\_\_\_\_, but I'm not really interested in sports programmes.

Katy: But you love sports. (6) \_\_\_\_\_

Ben: Yes, I enjoy playing sports, but I hate watching them on TV.

Katy: Oh, so what kind of TV programmes do you like?

Ben: (7) \_\_\_\_\_. I prefer watching films on my laptop. Personally, TV isn't very good.

- |      |   |   |   |
|------|---|---|---|
| 5. A | B | C | D |
| 6. A | B | C | D |
| 7. A | B | C | D |

III. Read the following passage and mark the letter A, B, C or D to indicate the correct word or phrase that best fits each of the numbered blanks.

#### Sheep can recognise faces!

Many people think sheep aren't very intelligent creatures. But in fact, according to new research, they may be cleverer than we think. For example, sheep can actually be trained to recognise human faces from photographs!

Recognising faces is an important human social (8) \_\_\_\_\_. However, it seems that sheep are also social animals that can recognise other sheep as well as (9) \_\_\_\_\_ humans. In experiments, researchers trained eight sheep to recognise the faces of celebrities from photographs. Training involved getting the sheep to (10) \_\_\_\_\_ decisions about the photos they saw. At one end of a room, they would see two different photographs, and would receive a (11) \_\_\_\_\_ of food for approaching the photograph of the celebrity; if they approached the wrong photograph, they got nothing. Over time, they learned to (12) \_\_\_\_\_ getting food with the celebrity's photograph. And after training, the sheep correctly chose the celebrity's face eight times out of ten!

- |                |            |              |             |
|----------------|------------|--------------|-------------|
| 8. A. skill    | B. talent  | C. knowledge | D. method   |
| 9. A. ordinary | B. usual   | C. familiar  | D. frequent |
| 10. A. set     | B. make    | C. have      | D. do       |
| 11. A. reward  | B. benefit | C. tip       | D. goal     |
| 12. A. attach  | B. join    | C. add       | D. connect  |

IV. Read the following passage and mark the letter A, B, C, or D to indicate the correct answer to each of the questions.

### Cross-country skiing in Sweden

by Jenna Walton, aged 15

Last year, Mum and I wanted to try a winter sport called cross-country skiing - travelling on skis across the countryside. And pictures of one area in Sweden, with people skiing along through forests on wonderful white snow, persuaded us that destination was a good choice. We hadn't done much skiing, though, so weren't sure how difficult cross-country skiing was, compared with skiing fast down steep mountains. But we signed up to join a group of people, of all ages, plus a guide.

We'd read about the place we went to before we left, so we knew it was close to where Sweden ends and Norway starts. And our family knew we couldn't text home, as there was no internet connection - and actually, it was relaxing to be far from anywhere, or anyone. What we hadn't realised was that from there, we'd be able to see amazing coloured lights in the sky, which appeared at certain times of year, called the Northern Lights - what a sight!

On our first day there, I hated getting up in the dark, but it meant I saw the sun come up over the forest, so I was glad I did. And sunshine was forecast for the week, I was delighted to hear! But the real problem was my 15kg rucksack, full of food and clothes - I had no idea it would weigh that much. Anyway, we skied for hours across mainly flat snow. Having special light skis was supposed to help us climb the few hills there were - although I still couldn't do it!

Finally we stopped for the night. It wasn't until we'd reached our hut that our guide mentioned we'd just crossed a frozen lake to get there - but nothing surprised us by that point! Anyway, he gave us all jobs to do - cutting fire wood and cooking food - and soon we were having dinner, made from whatever food we'd brought - a strange mix, but it tasted delicious. And everywhere was so peaceful outside that none of us stayed awake long.

Mum and I want to try another winter sports trip, maybe snowboarding. But we'll probably end up just as exhausted as we were after this trip!

**13. Why did Jenna and her mum decide to go cross-country skiing in Sweden?**

- A. They wanted a change from mountain skiing holidays.
- B. They'd heard the sport would be easier than skiing down hills.
- C. They'd met a group of people who wanted to go, too.
- D. They found a place there that they were keen to visit.

**14. After their arrival, what did they discover about where they were staying?**

- A. It wasn't far from the border with another country.
- B. They could get great views of a spectacular natural event.
- C. It was at a point where they couldn't use technology.
- D. They weren't near local people or their homes.

**15. How did Jenna feel about the long trips through the snow on skis?**

- A. She was surprised she had to carry such a heavy bag.
- B. She was pleased about the weight of the skis she was given.
- C. She was glad that going uphill wasn't as hard as she'd thought.
- D. She was worried the good weather they were having wouldn't last.

**16. How was everyone's experience with their accommodation?**

- A. They had difficulties getting to sleep there.
- B. They were unhappy at the quality of the food.
- C. They had to help out with all the housework.
- D. They were shocked to hear details of their journey there.

**17. What would Jenna text to a friend about her trip?**

- A. One reason we chose this trip was that we thought we'd be among loads of trees, which we love - but that hasn't happened so far.
- B. I'm not used to getting out of bed so early to do things! But it was worth it, as the sunrise was wonderful.
- C. The people in our group were really friendly -but they were all Mum's age and older, really.
- D. Mum and I have agreed that although the trip was great, we might attempt something less tiring on our next winter holiday.

**V. Mark the letter A, B, C or D to indicate the sentence that is closest in meaning to each of the following sentences.**

**18. "Leave my house now or I'll call the police!" shouted the lady to the man.**

- A. The lady threatened to call the police if the man didn't leave her house.
- B. The lady said that she would call the police if the man doesn't leave her house.
- C. The lady told the man that she'll call the police if he didn't leave her house.
- D. The lady informed the man that she would call the police if he didn't leave her house.

**19. I feel sorry for Joey because he has failed all his exams.**

- A. I am upset with Joey because he always fails his exams.
- B. Joey has not passed any of his exams, so I feel bad for him.
- C. Joey is unhappy because he couldn't pass any of his exams
- D. Joey has failed all of his exams, and so we are both very sad.

20. She has always had a good relationship with the children.

A. She has got a lot of children and relatives who she always gets along with.

B. She hardly gets along well with the children.

C. The children have had her as their friends and relatives.

D. She has always got on well with the children.

## PART II: WRITING

I. Look at the following picture and write a paragraph to describe it in about 80 words.



II. In about 100 words, write a paragraph about two activities you would take part in if you became a UMS student. (Source: freepik.com)

## MOCK TEST 05

### PART I: MULTIPLE CHOICE QUESTIONS

I. Mark the letter A, B, C, or D to indicate the correct answer to each of the following sentences.

1. I'm not very keen \_\_\_\_\_ novels, but I really enjoyed *Pride and Prejudice*.  
A. on                      B. in                      C. about                      D. with
2. The house \_\_\_\_\_ is on holiday has an unsightly garden.  
A. which owner      B. who owner      C. where owner      D. whose owner
3. I really like science fiction films and this film has lots of \_\_\_\_\_ and special effects.  
A. action              B. actor              C. acting              D. activity
4. An Olympic gold medal is a remarkable \_\_\_\_\_ for such a young athlete.  
A. failure              B. achievement      C. assistance      D. work

II. Mark the letter A, B, C, or D to indicate the correct answers to complete the following dialogue.

A. Can I have a look	B. It's more my ankle rather than my heel
C. I didn't hurt my arm, though	D. I was playing football with the others

**Nurse Brown:** Hi, Edward. My name's Nurse Brown. I'm the school nurse. I believe you have hurt your leg. Is that right?

**Edward:** Yes, Mr Brown.

**Nurse Brown:** Alright. (5) \_\_\_\_\_? I can see it's a bit red. What happened?

**Edward:** (6) \_\_\_\_\_. And then I fell over.

**Nurse Brown:** But your knee's not hurting?

**Edward:** The pain's lower down than that.

**Nurse Brown:** Is it here?

**Edward:** (7) \_\_\_\_\_. It really hurts and it's hard to walk.

**Nurse Brown:** Yes, I can see why.

- |      |   |   |   |
|------|---|---|---|
| 5. A | B | C | D |
| 6. A | B | C | D |
| 7. A | B | C | D |

III. Read the following passage and mark the letter A, B, C or D to indicate the correct word or phrase that best fits each of the numbered blanks.

#### Buildings

People have always made buildings. We need houses to keep us warm and dry and we build stadiums (8) \_\_\_\_\_ we can watch football matches and pop concerts. We use (9) \_\_\_\_\_ buildings, like museums, to keep beautiful things in.

(10) \_\_\_\_\_ people work together on a building. The architect decides how the building is going to look and draws pictures that show people his or her ideas. Engineers make sure the building will be strong and safe. Then, the workers carefully build it.

The Sydney Opera House is a famous modern building with a lovely roof. But the building is beautiful from (11) \_\_\_\_\_ side, not only from the top. There is also a famous group on the Olympic Stadium in Munich. This interesting building looks like a tent that is (12) \_\_\_\_\_ of glass.

- |             |          |            |           |
|-------------|----------|------------|-----------|
| 8. A. or    | B. but   | C. so      | D. for    |
| 9. A. other | B. each  | C. another | D. others |
| 10. A. Much | B. Any   | C. More    | D. Many   |
| 11. A. some | B. every | C. both    | D. other  |
| 12. A. made | B. make  | C. making  | D. makes  |

**IV. Read the following passage and mark the letter A, B, C, or D to indicate the correct answer to each of the questions.**

**End of the summer holidays?**

In many countries, schools have long summer holidays, with shorter holidays in between. However, a new report suggests reducing the length of school holidays to stop children forgetting what they have learnt during the long summer break. Instead of three school terms, it says, there should be just four weeks off in the summer, with a two-week break between the other terms. The annual amount of holiday time would remain the same.

Sonia Montero has two children at primary school and works full time. She supports the idea. 'The kids,' she says, 'have much longer holidays than me and I can't afford to take several weeks off work, so I need someone to take care of them. But nobody wants the work in the summer months – they all have holidays of their own.'

Not surprisingly, some young people disagree. Student Jason Panos, 15, says: 'It's a stupid idea. I really can't imagine staying at school in the summer – I'd hate it. It's totally unfair, too. The people who suggest this had long school holidays when they were young, but now they want to stop us enjoying the summer. They only need to look at places like Spain and America, where they have much longer holidays than here. The kids there don't forget everything they've learnt in a couple of months, do they?'

Nadia Salib, 14, agrees. 'Sure,' she says, 'the first week at school after the summer is never easy, but you soon get back into it. The real problem round here is that kids get bored after so many weeks out of school, and then some of them start causing trouble. But the answer is to give them something to do in their free time, not make everyone stay in school longer. We'd all hate that.'

**13. What does the new report suggest?**

- A. Shortening the annual school holidays.
- B. Removing two terms in a school year.
- C. Adding breaks and shortening the summer holidays.
- D. Adding summer classes in the summer holidays.

**14. Why is Sonia in favour of shorter school holidays?**

- A. She can't get anyone to mind her children in summer.
- B. She thinks that secondary school holidays are too long.
- C. She can't afford to pay someone to look after her children.
- D. She doesn't get any summer holidays in her present job.

**15. What does Jason say about long summer holidays?**

- A. They can help children forget about school.
- B. They have no effect on children's education.
- C. These days many older people have them too.
- D. Schools in other countries don't have them.

16. What does Nadia say about young people in summer?

- A. They behave badly when they go back to school.
- B. Long holidays are very bad for their education.
- C. They would like to spend more time at school.
- D. Where she lives there is nothing for them to do.

17. Which of the following sentences best explains the article?

- A. They've changed all the school terms and some students are getting angry about it.
- B. Some people want to change the school year but not everyone thinks it's a good idea.
- C. Everyone's against the idea of shortening the summer holidays so they've decided to forget the idea.
- D. Teenagers are worried because there are going to be fewer school holidays in a year.

V. Mark the letter A, B, C or D to indicate the sentence that is closest in meaning to each of the following sentences.

18. Nearly every seat was taken in the stadium.

- A. Almost all of the seats were vacant in the stadium.
- B. Only a few of the seats were taken in the stadium.
- C. There were no seats left in the stadium.
- D. There weren't many seats left in the stadium.

19. I need to finish my homework. Then I can go out at the weekend.

- A. If I finished my homework, I could go out at the weekend.
- B. I can't go out at the weekend unless I finish my homework.
- C. I can go out at the weekend if I don't finish my homework.
- D. I will finish my homework if I go out at the weekend.

20. It would be a great idea to take more exercises.

- A. You really need take more exercises.
- B. You shall take more exercises.
- C. You ought to take more exercises.
- D. You really would take more exercises.

## PART II: WRITING

I. Look at the following picture and write a paragraph to describe it in about 80 words.



(Source: istockphoto.com)

II. In about 100 words, write a story for your English teacher. Your story must begin with this sentence: "I was really surprised when I read the email."

**PART I: MULTIPLE CHOICE QUESTIONS**

**I. Mark the letter A, B, C, or D to indicate the correct answer to each of the following sentences.**

1. She \_\_\_\_\_ have bought the tickets today, but I can't be sure.  
A. might                      B. must                      C. can't                      D. shouldn't
2. You don't eat meat, \_\_\_\_\_ you?  
A. are                      B. have                      C. eat                      D. do
3. Don't blame the theft \_\_\_\_\_ Jim. He didn't steal anything.  
A. on                      B. for                      C. to                      D. about
4. He must have a lot of \_\_\_\_\_ to think of ideas like that.  
A. imagine                      B. imagination                      C. imaginary                      D. image

**II. Mark the letter A, B, C, or D to indicate the correct answers to complete the following dialogue.**

A. That is a good science fiction movie	B. I'm learning so much about it
C. I've watched a lot of films about space travel	D. It's my favourite project of the year so far

**Bob:** What do you think about the project we're doing on space at school?

**Gail:** (5) \_\_\_\_\_!

**Bob:** Why's that?

**Gail:** Well, one day I'd like to be part of a research team that sends astronauts into space. Physics is such an amazing subject. (6) \_\_\_\_\_.

**Bob:** I suppose so. I can see why you are enjoying the project so much. (7) \_\_\_\_\_.

**Gail:** Well, most science fiction movies are hardly realistic, so the sort of stuff I watch is mostly documentaries.

**Bob:** Oh, right.

- |      |   |   |   |
|------|---|---|---|
| 5. A | B | C | D |
| 6. A | B | C | D |
| 7. A | B | C | D |

**III. Read the following passage and mark the letter A, B, C or D to indicate the correct word or phrase that best fits each of the numbered blanks.**

**Our lives in numbers**

From the day we are born until we reach old age, our bodies keep changing and developing. Scientists now have more information than ever before about these changes, and the facts and figures say a lot about our lives.

Today, the (8) \_\_\_\_\_ person will live about eighty years. During that time, someone (9) \_\_\_\_\_ health is generally good will walk 24,000 kilometres and sleep for 25 years. They will (10) \_\_\_\_\_ three and a half years eating food that includes 1,200 chickens and 5,000 apples.

Some parts of the body keep on growing throughout our life. Each of our fingernails, for instance, grows about 3.5 centimetres every year, (11) \_\_\_\_\_ means that during our life we grow 28 metres of nails. Our hair, of course, gets longer much faster. Each one on our head grows 15 centimetres every year. So (12) \_\_\_\_\_ of us will grow an amazing total of 950 kilometres of hair!

- |              |             |             |            |
|--------------|-------------|-------------|------------|
| 8. A. usual  | B. medium   | C. standard | D. average |
| 9. A. who    | B. whose    | C. where    | D. when    |
| 10. A. spend | B. use      | C. give     | D. pay     |
| 11. A. that  | B. what     | C. which    | D. why     |
| 12. A. much  | B. Majority | C. most     | D. lot     |

IV. Read the following passage and mark the letter A, B, C, or D to indicate the correct answer to each of the questions.

#### My stay in the rainforest

Last year, I left my job and went to Borneo to work without pay in the rainforest. So many people have said to me, 'I would love to do something like that,' and I say, 'If you want to, just do it.' They always reply, 'I can't.' But, if you really want to do it, there are many ways to make it happen.

After three days' training, I started work on an environmental project with a group of young people. The accommodation was very basic and we had to build our own place to sleep. This consisted of a simple bed, a cloth roof and a net to keep insects out.

It was never dangerous here, but it was very challenging. There were things that we didn't think we would manage to do, but we did. I had some of my worst moments there, but also some of my best – it made me feel life. I didn't miss my home comforts as much as I'd thought I might. We had food, water, somewhere to stay, about three sets of clothes and really good conversation. We were in the most beautiful place and we had things to keep us busy. We didn't need any more.

One of the teenagers said: 'Before we came here, it was really important to me what clothes I wore and who my friends were. I was always thinking about shoes, but really none of that matters. Here, people accept me for who I am, what I believe and think, not for what kind of clothes I've got.' When she said that, it summed it up for me.

13. What is the writer, Claire, trying to do in the text?
- Give the reader information about Borneo
  - Advise people not to work in the Borneo rainforest
  - Describe how she felt when she was in Borneo
  - Explain what kind of work she did in Borneo
14. What does Claire tell other people?
- Anybody can do the same as her.
  - Everyone must do the same as her.
  - Few people can do the same as her.
  - Nobody should do the same as her.
15. What does Claire say about her stay in the rainforest?
- She enjoyed having a comfortable room there.
  - She had enough of everything that she needed.
  - She really missed some things from her home.
  - She knew she could deal with every problem.

**16. How did Claire feel about living in the rainforest?**

- A. The experience had changed her attitudes.
- B. She missed being with her friends at home.
- C. It was difficult to make new friends there.
- D. She was pleased everyone liked her clothes.

**17. Which sentence would Claire say about her stay in the rainforest?**

- A. "Nothing went wrong and everyone was really friendly."
- B. "Despite a few difficulties, I managed to do lots of things."
- C. "I really enjoyed it! I didn't think I ever wanted to go home."
- D. "I just want to forget my bad moments in the rainforest."

**V. Mark the letter A, B, C or D to indicate the sentence that is closest in meaning to each of the following sentences.**

**18. Emma was eating when I got to the restaurant.**

- A. Emma started eating when I got to the restaurant.
- B. I got to the restaurant and then Emma started eating.
- C. Emma began eating before I got to the restaurant.
- D. Emma finished eating when I was getting to the restaurant.

**19. More people go to the Crete than to Fiji for an island holiday.**

- A. Crete is not as popular as Fiji for an island holiday.
- B. Fiji is not as popular as Crete for an island holiday.
- C. Crete is less popular than Fiji for an island holiday.
- D. Fiji is more popular than Crete for an island holiday.

**20. Don't spend all afternoon in the sun because you may get sunburnt.**

- A. Unless you spend all afternoon in the sun, you may get sunburnt.
- B. You shouldn't spend all afternoon in the sun so you may get sunburnt.
- C. Avoid spending all afternoon in the sun or you may get sunburnt.
- D. If you don't spend all afternoon in the sun, you may get sunburnt.

## PART II: WRITING

I. Look at the following picture and write a paragraph to describe it in about 80 words.



(Source: dreamstime.com)

II. Your family is visiting London next month. You have an English pen friend named David who lives in London and you would like to meet him when you go to London. Write an email to David in about 100 words.

## MOCK TEST 07

### PART I: MULTIPLE CHOICE QUESTIONS

I. Mark the letter A, B, C, or D to indicate the correct answer to each of the following sentences.

1. We won the match because we \_\_\_\_\_ hard the week before.  
 A. have practiced    B. practice    C. had been practicing    D. have been practicing
2. I've got only a \_\_\_\_\_ money left, so we'll have to be very careful about what we buy.  
 A. few    B. little    C. much    D. many
3. I'm going to take the car to the garage as the \_\_\_\_\_ has been making a funny noise.  
 A. machine    B. engine    C. appliance    D. device
4. We're really looking \_\_\_\_\_ to seeing you both next weekend.  
 A. ahead    B. in front    C. forward    D. in advance

II. Mark the letter A, B, C, or D to indicate the correct answers to complete the following dialogue.

A. You did have to concentrate to keep up	B. I think the hero Dr. Madison is the reason why it's a hit
C. Did you go to the beach with Madison last week	D. Did you watch Madison last night

**Martha:** Hi James, how're you doing?

**James:** Hello Martha, I'm good. (5) \_\_\_\_\_?

**Martha:** I did yeah. Great, wasn't it? The whole series has been fantastic. The final show was hard to follow, though. There was so much happening.

**James:** (6) \_\_\_\_\_, for sure.

**Martha:** I wonder if that's why the series is so popular?

**James:** Actually, (7) \_\_\_\_\_. He's a really unusual person. People find him interesting.

**Martha:** I'm with you on that. I guess the series is about him growing up, accepting he's got to be responsible and follow the rules.

**James:** I can't agree more.

- |      |   |   |   |
|------|---|---|---|
| 5. A | B | C | D |
| 6. A | B | C | D |
| 7. A | B | C | D |

III. Read the following passage and mark the letter A, B, C or D to indicate the correct word or phrase that best fits each of the numbered blanks.

#### Exams or continuous assessment?

How do you feel when you sit an exam? Do you always (8) \_\_\_\_\_ in getting all your ideas down on paper, or do you sometimes feel that you're (9) \_\_\_\_\_ a mess of it? Apart from those lucky few who sail through exams, most secondary school pupils find them

very stressful. Many teachers are (10) \_\_\_\_\_ of the problems their students face and use a different method for measuring their progress: continuous assessment. With continuous assessment, students are given various (11) \_\_\_\_\_ to do throughout the year. All their marks are added together to produce a total mark at the end of the year. Students have to (12) \_\_\_\_\_ more responsibility for their education because they can't rely on doing well on just one day. Also, they have more time to think over their work, meaning that they are able to do their best.

- |                     |               |                 |                |
|---------------------|---------------|-----------------|----------------|
| 8. A. manage        | B. succeed    | C. achieve      | D. pass        |
| 9. A. make          | B. being make | C. making       | D. made        |
| 10. A. recognizable | B. knowledge  | C. aware        | D. intelligent |
| 11. A. efforts      | B. tasks      | C. achievements | D. results     |
| 12. A. take         | B. get        | C. make         | D. do          |

**IV. Read the following passage and mark the letter A, B, C, or D to indicate the correct answer to each of the questions.**

*Orbis* is an organisation which helps blind people of everywhere. It has built an eye hospital inside an aeroplane and flown it all over the world with an international medical team. Samantha Graham, a fourteen-year-old schoolgirl from England, went with the plane to Mongolia. Samantha tells the story of the Eukhtuul, a young Mongolian girl.

'Last year, when Eukhtuul was walking home from school, she was attacked by boys with sticks and her eyes were badly damaged. Dr. Duffey, an *Orbis* doctor, said that without an operation she would never see again. I thought about all the things I do that **she** couldn't, things like reading schoolbooks, watching television, seeing friends, and I realised how lucky I am.'

'The *Orbis* team agreed to operate on Eukhtuul and I was allowed to watch, together with some Mongolian medical students. I prayed the operation would be successful. The next day I waited nervously with Eukhtuul while Dr. Duffey removed her bandages. "In six months your sight will be back to normal," he said. Eukhtuul smiled, her mother cried, and I had to wipe away some tears, too!'

'Now Eukhtuul wants to study hard to become a doctor. Her whole future has changed thanks to a simple operation. We should all think more about how much our sight means to us.'

**13. What information can be learned from this passage?**

- A. the best way of studying medicine
- B. the international work of some eye doctors
- C. the difficulties for blind travellers
- D. the life of schoolchildren in Mongolia

**14. The word "she" in the passage refers to \_\_\_\_\_.**

- A. the writer
- B. the nurse
- C. Eukhtuul
- D. the medical student

15. After meeting Eukhtuul, Samantha felt \_\_\_\_\_.

- A. angry about Eukhtuul's experience
- B. grateful for her own sight
- C. proud of the doctor's skill
- D. surprise by Eukhtuul's ability

16. What is the result of Eukhtuul's operation?

- A. After some time she will see as well as before.
- B. Before she recovers, she needs another operation.
- C. She can see better but can never have normal eyes.
- D. She can't see perfectly again.

17. What is the writer's main purpose in writing this passage?

- A. to describe a dangerous trip
- B. to explain how sight can be lost
- C. to report a patient's cure
- D. to warn against playing with sticks

V. Mark the letter A, B, C or D to indicate the sentence that is closest in meaning to each of the following sentences.

18. This is the first time Tom went abroad.

- A. Tom ever has gone abroad before.
- B. Tom has ever gone abroad before.
- C. Tom has never gone abroad before.
- D. Tom never has gone abroad before.

19. They didn't think Newton could do it. He was confident.

- A. Because they didn't think Newton could do it, he was confident.
- B. They didn't think Newton could do it because he was confident.
- C. They didn't think Newton could do it no matter how confident he was
- D. If they had thought Newton could do it, he would have been more confident.

20. The government should create more job opportunities for women in rural areas.

- A. Women in rural areas should create more jobs for the government.
- B. More job opportunities should be created for the government by the women in rural areas.
- C. More job opportunities should be created for women in rural areas by the government.
- D. Rural areas should be created more job opportunities by women in the government.

**PART II: WRITING**

I. Look at the following picture and write a paragraph to describe it in about 80 words.



*(Source: vectorstock.com)*

II. In about 100 words, write a paragraph about the reasons why we should learn English.

## MOCK TEST 08

### PART I: MULTIPLE CHOICE QUESTIONS

I. Mark the letter A, B, C, or D to indicate the correct answer to each of the following sentences.

1. I invented a new electric toothbrush all by \_\_\_\_\_!  
 A. itself                      B. themselves              C. himself                      D. myself
2. Crossword puzzle, \_\_\_\_\_ became popular in the 1930s, were invented in 1913.  
 A. that                      B. whose                      C. who                      D. which
3. The speaker \_\_\_\_\_ the audience's attention to the numbers on the screen.  
 A. pulled                      B. got                      C. drew                      D. made
4. I \_\_\_\_\_ sight of the robber just before he disappeared around the corner.  
 A. caught                      B. got                      C. took                      D. had

II. Mark the letter A, B, C, or D to indicate the correct answers to complete the following dialogue.

A. And my sister loves to go with us	B. But my sister's coming to visit at the weekend
C. I thought you had such a good time last year	D. I don't mind a lot of people

Anne: Are you going to the school's end-of-term party on Saturday night, Peter?

Peter: I want to, Anne. (5) \_\_\_\_\_, and she isn't that keen on parties. I hope she won't mind me going without her.

Anne: Oh, I'm sure she won't mind. They're usually great parties, apart from last year's one.

Peter: (6) \_\_\_\_\_. What was wrong with it?

Anne: Well, it was fun, but it's just that there were too many people there.

Peter: (7) \_\_\_\_\_. And it's an improvement on the old hall because there's a lot more space.

Anne: I hope there'll be a DJ – that helps to make a brilliant atmosphere.

Peter: That's right! It means there's a wider variety of music.

- |      |   |   |   |
|------|---|---|---|
| 5. A | B | C | D |
| 6. A | B | C | D |
| 7. A | B | C | D |

III. Read the following passage and mark the letter A, B, C or D to indicate the correct word or phrase that best fits each of the numbered blanks.

#### In the operating theatre

Have you ever been to hospital to have an operation? It's an interesting experience. While the patient in the ward is waiting (8) \_\_\_\_\_ to be taken into the operating theatre, the (9) \_\_\_\_\_ and nurses are getting the theatre, and themselves, ready. This preparation involves making sure they, the theatre and the equipment are (10) \_\_\_\_\_ clean. Hygiene

and safety are the most important things. The patient arrives and is usually given an injection of anesthetic, so he or she is (11) \_\_\_\_\_ of what happens next. Sometimes this involves cutting their body open. If you think that's (12) \_\_\_\_\_, just remember that it can be hugely beneficial to the patient – sometimes the difference between life and death.

- |                   |               |              |               |
|-------------------|---------------|--------------|---------------|
| 8. A. happy       | B. happily    | C. anxious   | D. anxiously  |
| 9. A. actors      | B. engineers  | C. surgeons  | D. singers    |
| 10. A. thoroughly | B. throughout | C. through   | D. though     |
| 11. A. thinking   | B. imagining  | C. aware     | D. unaware    |
| 12. A. disgust    | B. disgustive | C. disgusted | D. disgusting |

IV. Read the following passage and mark the letter A, B, C, or D to indicate the correct answer to each of the questions.

#### The story of coca-cola

Coca-Cola was invented in 1886 by John Pemberton, a druggist living in Atlanta, Georgia, USA. The original drink was a type of syrup, using coca leaves, sugar and cola nuts, plus a few other secret ingredients! Pemberton sold it as a medicine; and with its coca (the source of cocaine), it must have made people feel good!

Nevertheless, Pemberton's medicine was not very successful, so he sold his secret formula to another druggist, Asa Candler. Candler was interested, because he had another idea that Pemberton's "medicine" would be much better if it was mixed with soda. Candler was thus the man who really invented the drink Coca-Cola. Candler also advertised his new drink, and soon people were going to drugstores just to get a drink of Coca-Cola.

Before long, other people became interested in the product, including a couple of businessmen who wanted to sell it in bottles. Candler sold them a licence to bottle the drink, and very quickly the men became millionaires. The famous bottle, with its very distinctive shape, was designed in 1916. And the famous Coca-Cola logo is the most famous logo in the world. Unlike any other famous commercial logos, it has not changed in 100 years!

During the First World War, American soldiers in Europe began asking for Coca-Cola, so the Coca-Cola company began to export to Europe. It was so popular with soldiers that they then had to start bottling the drink in Europe. Today, Coca-Cola is made in countries all over the world, including Russia and China; it is the world's most popular drink.

As for the famous formula, it is probably the world's most valuable secret! The exact ingredients for making Coca-Cola are only known to a handful of people. And as for the "coca" that was in the original drink, that was eliminated in 1903. It was a drug, and too dangerous. Today's Coca-Cola contains caffeine, but not cocaine!

13. According to the passage, Coca-Cola was first introduced in \_\_\_\_\_.
- A. America  
B. China  
C. Europe  
D. Russia

14. According to the passage, the original drink made people feel good because it contained \_\_\_\_\_.

- A. coca leaves
- B. cola nuts
- C. secret ingredients
- D. sugar

15. It is stated in the passage that Candler was interested in the product because he thought \_\_\_\_\_.

- A. he could develop the original formula by adding soda
- B. he would sell it and quickly became a millionaire
- C. it was an useful medicine which made people feel good
- D. Pemberton's medicine was very famous and successful

16. When were the Coca-Cola's bottle shape and logo designed according to the passage?

- A. in 1886
- B. in 1916
- C. in 1930
- D. in 1986

17. According to the passage, what is NOT true about the formula of Coca-Cola ?

- A. It is probably the world's most priceless secret.
- B. It was really invented by the druggist Asa Candler.
- C. Its exact ingredients are well known to many people.
- D. Its ingredient was changed from cocaine to caffeine.

V. Mark the letter A, B, C or D to indicate the sentence that is closest in meaning to each of the following sentences.

18. He tried his best. He won the biggest prize.

- A. If he had tried his best, he could have won the biggest prize.
- B. Unless he tried his best, he couldn't win the biggest prize.
- C. Although he tried his best, he still won the biggest prize.
- D. If he hadn't tried his best, he couldn't have won the biggest prize.

19. Everyone in the room understands English.

- A. English has been understood by everyone in the room.
- B. English is understood by everyone in the room.
- C. English was being understood by everyone in the room.
- D. English was understood by everyone in the room.

20. Everyone can do Pilates. It doesn't matter if you are not fit.

- A. You can do Pilates as a method to keep fit.
- B. You can do Pilates no matter how fit you are.
- C. You cannot do Pilates only when you are not fit.
- D. You should do Pilates because you are not fit.

## PART II: WRITING

I. Look at the following picture and write a paragraph to describe it in about 80 words.

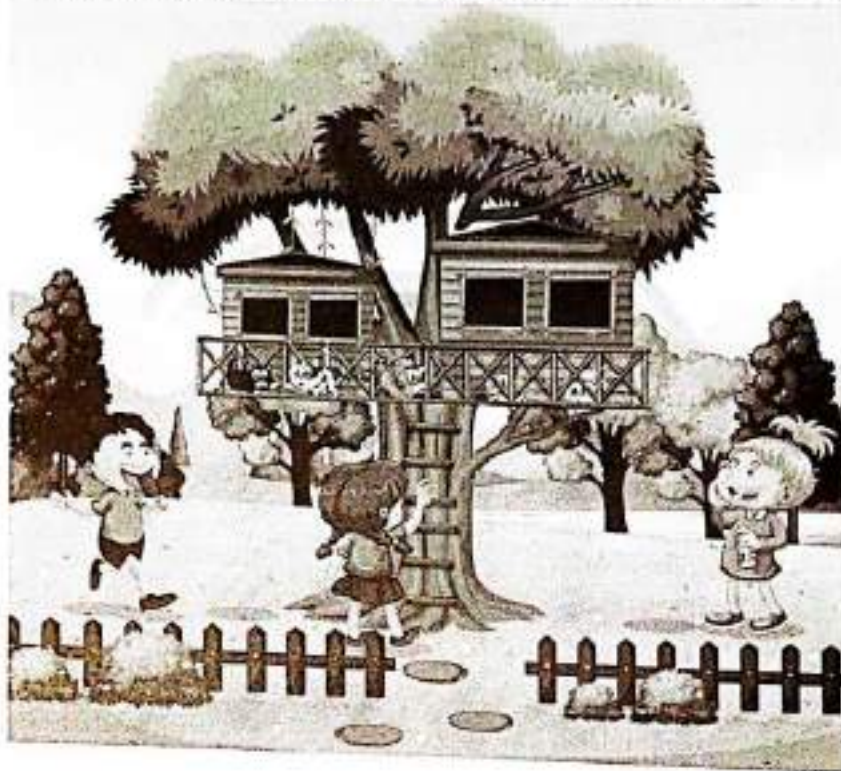

*(Source: freepick.com)*

II. In about 100 words, write an email to your friend to describe your most recent holiday.

## MOCK TEST 09

### PART I: MULTIPLE CHOICE QUESTIONS

I. Mark the letter A, B, C, or D to indicate the correct answer to each of the following sentences.

1. When I last talked to him, he \_\_\_\_\_ English.  
 A. studies                                      B. study                                      C. was studying                                      D. studied
2. The runner is anxious \_\_\_\_\_ his success in the competition.  
 A. of                                      B. about                                      C. at                                      D. on
3. She \_\_\_\_\_ her neighbor's children for the broken window.  
 A. accused                                      B. complained                                      C. blamed                                      D. denied
4. Rahman: "Thank God. Finally, my father lets me go to the mountain walk."  
 Gibril: \_\_\_\_\_ Have a safe trip."  
 A. Thank you very much                                      B. You are welcome  
 C. I'm happy for you                                      D. I hope so

II. Mark the letter A, B, C, or D to indicate the correct answers to complete the following dialogue.

A. Then what do I do?	B. I wouldn't mind a beef bowl.
C. What is the last step?	D. That sounds easy, but how do I make it?

- A: I was thinking about cooking dinner tonight.  
 B: What do you want to make?  
 A: I'm not exactly sure.  
 B: (5) \_\_\_\_\_  
 A: How do I make that?  
 B: All it has is rice and teriyaki beef.  
 A: (6) \_\_\_\_\_  
 B: First, you need to make some white rice.  
 A: (7) \_\_\_\_\_  
 B: Then you need to shred some beef and marinate it with teriyaki sauce.  
 A: Is there anything else I need to do?  
 B: Then you cook it up and eat it.
5. A                                      B                                      C                                      D  
 6. A                                      B                                      C                                      D  
 7. A                                      B                                      C                                      D

III. Read the following passage and mark the letter A, B, C or D to indicate the correct word or phrase that best fits each of the numbered blanks.

Planning a trip can be as interesting as the holiday itself. However, ensuring a trip is well planned (8) \_\_\_\_\_ a lot of preparation work beforehand. You have to decide on the destination, the things to bring as well as the itinerary for the trip.

First and foremost, you need to decide on your destination and when to go. You may also want to find out about the events and festivals that are taking (9) \_\_\_\_\_ at your destination during the period that you are visiting. You may want to include them in your programmes.

Budgeting is another important factor to consider. It would determine your mode of transportation and accommodation. If you have company, you should discuss (10) \_\_\_\_\_ advance the programmes that you want to do together or alone during the trip. By doing so, you may somehow (11) \_\_\_\_\_ any unhappiness from occurring at the last moment.

After confirming the place and time to go, and the budget and itinerary, the things that you need to bring will be next on your list. Some questions that you will ask (12) \_\_\_\_\_ are "Are you going during the warm or cold season?" or "Do you need extra clothing?" You can check out with the travel agent or even surf the Internet to find out about the weather conditions of your destination.

- |                |            |             |              |
|----------------|------------|-------------|--------------|
| 8. A. requires | B. expects | C. proposes | D. purchases |
| 9. A. time     | B. place   | C. room     | D. space     |
| 10. A. on      | B. with    | C. for      | D. in        |
| 11. A. cancel  | B. dismiss | C. prevent  | D. delay     |
| 12. A. you     | B. your    | C. yours    | D. yourself  |

**IV. Read the following passage and mark the letter A, B, C, or D to indicate the correct answer to each of the questions.**

#### **The man who climbed Everest**

These days, climbing up to the top of Mount Everest, the world's highest mountain, has become so popular that it is often crowded with teams of climbers. Fifty years ago, only a few people had reached its summit. Nowadays, more than a hundred people a year do the climb up Mount Everest. However, in 2006, one of the many people who reached the top was different. His name was Mark Inglis, he came from New Zealand, and his successful climb was unusual because Mark doesn't have any legs.

If you know anything about the history of climbing Mount Everest, you'll know that Mark wasn't the first New Zealander to reach the summit. In 1953, Edmund Hillary was not only the first New Zealander to climb the world's highest mountain, but also one of the first two men on earth to do so. He reached the summit along with his climbing partner, a Nepalese mountain climber called Tenzing Norgay. However, Mark's achievement was a first for someone with his disability. Other disabled climbers, including a blind American man and a Nepalese man with no hands, had succeeded in climbing Everest before Mark, but what Mark had been made especially for him, but the strength and effort he needed to achieve his goal was amazing.

After the climb, Mark told reporters that he had decided to go up Everest because he was a mountain climber and had always dreamed of climbing Everest, and not because he wanted to set records as a disabled person. He had lost his legs when he was in his twenties. At the time, he was working as a mountain rescue worker and during a climb, bad weather meant that he and

a friend had to find shelter in an ice cave. When they were rescued, two weeks later, their legs had frozen and doctors had had to cut them off. Despite this personal disaster, Mark continued to love climbing, and never stopped dreaming about reaching the top of Everest one day.

As well as achieving a personal goal, Mark climbed Everest to raise money to help other people. On his website, he says that you don't see many disabled people in Tibet, one of the countries where Mount Everest is situated, because life is hard there, and there is very little support for people with disabilities. By raising money, he hoped to be able to provide artificial arms and legs for disabled Tibetan people, as well as for people who had lost arms and legs in other poor countries, such as Cambodia. Mark's successful climb was both an important personal achievement and an act that helped give other people hope and support.

**13. Which of the following sentences about climbing Mount Everest is true?**

- A. More and more people are climbing Everest these days.
- B. About a hundred people have climbed Everest in the last fifty years.
- C. More people reached the summit of Everest in 2006 than in any other year.
- D. Climbing Everest was more popular fifty years ago.

**14. What was special about Mark's climb?**

- A. He was the first disabled person to reach the top of Everest.
- B. He was the first person from New Zealand to reach the top of Everest.
- C. He was the first man without any legs to reach the top of Everest.
- D. He was the first man without hands to climb up Everest.

**15. Why did Mark climb Mount Everest?**

- A. He wanted to set a new record.
- B. It was his dream to reach the top of Everest.
- C. He wanted to do it to remember his friend who died.
- D. He wanted to show disabled people what they could achieve.

**16. How did Mark lose his legs?**

- A. He fell down a mountain and couldn't find any shelter.
- B. He spent a long time on a mountain in cold weather.
- C. He had an accident in an ice cave.
- D. He went climbing alone and got lost in an ice cave.

**17. Why has Mark raised money for disabled people in Tibet?**

- A. Because their lives are difficult and they don't get much help.
- B. Because the country is very close to Everest.
- C. Because a lot of Tibetan people lose legs in the mountains.
- D. Because there aren't many disabled people in Tibet.

**V. Mark the letter A, B, C or D to indicate the sentence that is closest in meaning to each of the following sentences.**

**18. Life in the countryside isn't as stressful as life in the city.**

- A. Life in the city is less stressful than that in the countryside.
- B. Life in the countryside is more stressful than that in the city.

C. Life in the city is more stressful than life in the countryside.

D. Life in the countryside is so as stressful as life in the city.

19. **You are not allowed to leave the room without permission.**

A. You mustn't leave the room without permission.

B. You might leave the room without permission.

C. You have right to leave the room without permission.

D. You don't have to leave the room without permission.

20. **It is not a good idea to spend too much time on computer games.**

A. It's not good to stop spending too much time on computer games.

B. It's better to avoid spending too much time on computer games.

C. It's not good to postpone spending too much time on computer games.

D. It's better to continue to spend too much time on computer games.

## PART II: WRITING

I. Look at the following picture and write a paragraph to describe it in about 80 words.



(source: istock.com)

II. If you started a restaurant, what would be on the menu? Describe 2 dishes you would put on the menu. Write in 100 words.



III. Read the following passage and mark the letter A, B, C or D to indicate the correct word or phrase that best fits each of the numbered blanks.

From the 20th to the 21st century, there have been significant changes all (8) \_\_\_\_\_ the world. Substantial differences are evident between the way we live today, and the way we (9) \_\_\_\_\_ a century ago. Vietnam is no exception although there are some facets of life that still resemble the way of life of the twentieth century. Living in Vietnam today differs (10) \_\_\_\_\_ from the lifestyle of 100 years ago. People in the past mainly worked in agriculture (11) \_\_\_\_\_ today there are significantly less people working in this sector of the economy. These days, by comparison, people are more likely (12) \_\_\_\_\_ in manufacturing and tourism than in the rice fields. Moreover, Vietnam, which was traditionally agrarian, is transforming into an entirely different country. While agriculture is still an important component of the Vietnamese economy, other enterprises are accounting for the increasing amount of economic activity.

- |                 |               |               |               |
|-----------------|---------------|---------------|---------------|
| 8. A. in        | B. over       | C. around     | D. on         |
| 9. A. lived     | B. was living | C. lived      | D. have lived |
| 10. A. strongly | B. loudly     | C. greatly    | D. hugely     |
| 11. A. for      | B. besides    | C. despite of | D. whereas    |
| 12. A. to work  | B. working    | C. worked     | D. work       |

IV. Read the following passage and mark the letter A, B, C, or D to indicate the correct answer to each of the questions.

#### India

Everybody knows that India is a huge country with an enormous population (there are around 1.2 billion people in India!). They also know that it has noisy, crowded cities, hot, spicy food, and some wonderful, historical sites, such as the Taj Mahal, a beautiful, white palace which a sultan built because he wanted to remember his wife, a princess who died when she still a young woman.

There are, however, lots of surprising things about India, too. I've just returned from my first trip to the country, and in this blog, I want to write about some of the things I found out. Did you know, for example, that India is a great place to go if you love music festivals? And I don't mean traditional music. More than half of India's population is under twenty-five and they love pop and rock music. That's why there are so many festivals, a few of which take place in unusual locations such as in deserts or on the sides of mountains. Major Indian cities are becoming popular places for international stars to play, and there is so much local musical talent that there is always a live concert on somewhere.

I was also amazed to find out that there are between one and two thousand 'marriage detectives' in the country. A lot of marriages are arranged by families in India, and it's important to them to find out as much as they can about the person who their son or daughter is going to marry, so sometimes families hire a detective who checks that their son or daughter's future husband or wife is telling the truth about their family, their job and how much money they have.

Indians also have a surprising view of beauty. One of my Indian friends told me that I had put on weight when I met her for coffee on my second day in the country. I was surprised, but she wasn't being rude. In India, people think that gaining weight is a sign of looking healthy and more beautiful. In fact, if you are very slim, Indian people worry about you! I think it's good that Indians aren't always worried about being thin, like many Europeans are. However, these days, a lot of young people are overweight because people there are really keen on fast food.

In India, it seems as if everyone reads newspapers. In Europe, young people prefer going online to find out about the world. In India, however, the opposite is true. More and more people are learning to read and they are then getting well-paid jobs which mean they can afford to buy newspapers. As a result, newspapers have never been more popular. I was really surprised! In my next blog, I'll share more fascinating facts about India. What do you know about the country?

**13. Which of the following topics does the writer *not* mention in the first paragraph?**

- A. the number of people
- B. the things people eat
- C. the size of the country
- D. the temperature in the cities

**14. Why did a sultan build the Taj Mahal?**

- A. To make his wife happy.
- B. To remember his wife.
- C. Because he wanted to live somewhere beautiful.
- D. Because his wife liked white buildings.

**15. What does the writer say about his own experiences of India?**

- A. He's found lots of great places where they do traditional dances.
- B. He's been to India many times and loves it more each time he goes.
- C. He's found out that they have festivals there in strange places.
- D. He's discovered that there aren't many Indian rock stars these days.

**16. What does the writer say about marriage in India?**

- A. Families hire detectives to check that a future wife or husband is not too slim.
- B. More and more marriages are arranged by families now than in the past.
- C. Indians hire detectives to check if their children's future wives or husbands are being honest.
- D. Families will only let their sons marry a girl who doesn't look too thin and unhealthy.

**17. Why do more people read newspapers in India these days?**

- A. Because they are very fashionable in Europe.
- B. Because they don't have the same access to online media as in Europe.
- C. People have more money now, so newspapers are easier to buy.
- D. Newspapers are better in India now.

**V. Mark the letter A, B, C or D to indicate the sentence that is closest in meaning to each of the following sentence.**

**18. It's possible that the exam result will be announced next week.**

- A. The exam result might be announced next week.
- B. The exam result will surely be announced next week.

C. We may receive very good exam result next week.

D. They are going to give us the exam result next week.

19. My headache kept getting worse, so I took an aspirin.

A. The more aspirins I took, the worse my headache kept getting.

B. My headache was getting worse and worse, so I took an aspirin.

C. I took an aspirin, so my headache was getting worse and worse.

D. My headache was getting from bad to worse as I took an aspirin.

20. She saw that he was so angry. She left the classroom.

A. She didn't want to make him angry, so she left the classroom.

B. She left the classroom when she saw he was so angry.

C. He was very angry when he saw her leaving the classroom.

D. Having been seen to be angry, she left the classroom.

## PART II: WRITING

I. Look at the following picture and write a paragraph to describe it in about 80 words.



(Source: alamy.com)

II. In about 100 words, write about two superpowers you would want to have.

## GỢI Ý LÀM BÀI

hoa học Tự nhiên – Toán

Khoa học Xã hội – Tiếng Việt

Ngữ pháp & Đọc hiểu

môn Tiếng Anh



### Cách sử dụng QR Code:

QR Code, viết tắt của Quick response code (tạm dịch “Mã phản hồi nhanh” hay còn gọi là mã vạch ma trận (matrix-barcode là dạng mã vạch hai chiều 2D) có thể được đọc bởi một máy đọc mã vạch hay smartphone (điện thoại thông minh) có chức năng chụp ảnh với ứng dụng chuyên biệt để quét mã vạch.

Một mã QR có thể chứa đựng thông tin một địa chỉ web (URL, thời gian diễn ra một sự kiện, thông tin liên hệ như card, địa chỉ email, tin nhắn SMS, nội dung ký tự văn bản hay thậm chí là thông tin định vị vị trí địa lý). Tùy thuộc vào thiết bị đọc mã QR mà bạn dùng khi quét, nó sẽ dẫn bạn tới một trang web, gọi đến một số điện thoại, xem một tin nhắn... Có nhiều cách để đọc QR code từ điện thoại thông minh, tùy thuộc vào hệ điều hành Android hay IOS, đơn giản và phổ biến nhất là qua ứng dụng Zalo.

